

- I** QUADRO COMANDO
- GB** CONTROL PANEL
- F** CENTRALE DE COMMANDE
- D** SELBSTÜBERWACHENDE STEUERUNG
- E** CUADRO DE MANDOS
- P** QUADRO DE COMANDO

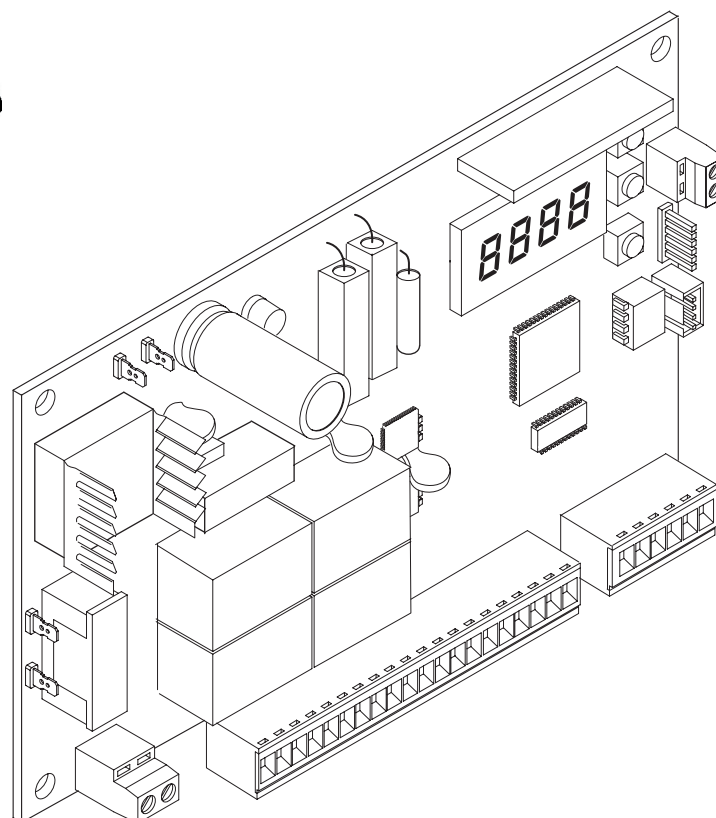

# LIBRA-C-MA



**ISTRUZIONI D'USO E DI INSTALLAZIONE**  
**INSTALLATION AND USER'S MANUAL**  
**INSTRUCTIONS D'UTILISATION ET D'INSTALLATION**  
**INSTALLATIONS-UND GEBRAUCHSANLEITUNG**  
**INSTRUCCIONES DE USO Y DE INSTALACION**  
**INSTRUÇÕES DE USO E DE INSTALAÇÃO**



**AZIENDA CON SISTEMA  
 DI GESTIONE INTEGRATO  
 CERTIFICATO DA DNV  
 = UNI EN ISO 9001:2000 =  
 UNI EN ISO 14001:1996**

Via Lago di Vico, 44  
 36015 Schio (VI)  
 Tel.naz. 0445 696511  
 Tel.int. +39 0445 696533  
 Fax 0445 696522  
 Internet: www.bft.it  
 E-mail: sales@bft.it

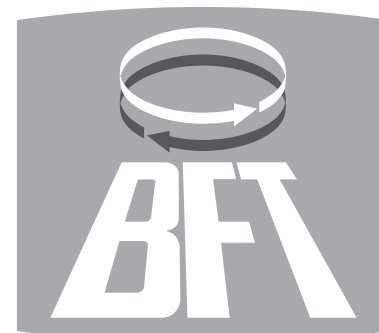

**DICHIARAZIONE DI CONFORMITÀ / DECLARATION OF CONFORMITY / DÉCLARATION DE CONFORMITÉ  
KONFORMITÄTSEKRLÄRUNG / DECLARACION DE CONFORMIDAD / DECLARAÇÃO DE CONFORMIDADE**

Fabbricante / Manufacturer / Fabricant / Hersteller / Fabricante / Fabricante:

BFT S.p.a.

Indirizzo / Address / Adresse / Adresse / Dirección / Endereço:

Via Lago di Vico 44  
36015 - Schio  
VICENZA - ITALY

- Dichiara sotto la propria responsabilità che il prodotto: / Declares under its own responsibility that the following product:  
/Déclare sous sa propre responsabilité que le produit: / Erklärt auf eigene Verantwortung, daß das Produkt: /Declara, bajo su propia responsabilidad, que el producto: / Declara, sob a sua responsabilidade, que o produto:

Centralina di comando mod./ Control unit mod./ Unité de commande mod./ Steuerzentrale mod./ Central de mando mod./ Central do mando mod./

**LIBRA C MA**

- È conforme ai requisiti essenziali di sicurezza delle Direttive: / It complies with the main safety requirements of the following Directives: / Est conforme aux exigences essentielles de sécurité des Directives: / Es entspricht den grundlegenden Sicherheitsbedingungen der Direktiven: / Es conforme a los requisitos esenciales de seguridad de las Directivas: / Está conforme aos requisitos essenciais de segurança das Directivas:

BASSA TENSIONE / LOW VOLTAGE / BASSE TENSION / NIEDERSpannung / BAJA TENSION / BAIXA TENSÃO 73/23/CEE, 93/68/CEE (EN60335-1 ('03)) (e modifiché successive / and subsequent amendments / et modifications successives / und ihren nachfolgende Änderungen / e modificações sucessivas / y modificaciones sucesivas).

COMPATIBILITÀ ELETTROMAGNETICA / ELECTROMAGNETIC COMPATIBILITY / COMPATIBILITÉ ÉLECTROMAGNÉTIQUE / ELEKTROMAGNETISCHE KOMPATIBILITÄT / COMPATIBILIDAD ELECTROMAGNETICA / COMPATIBILIDADE ELECTROMAGNÉTICA 89/336/CEE, 91/263/CEE, 92/31/CEE, 93/68/CEE (EN61000-6-1, EN61000-6-2, EN61000-6-3, EN61000-6-4, EN55014-1, EN55014-2) (e modifiché successive / and subsequent amendments / et modifications successives / und ihren nachfolgende Änderungen / e modificações sucessivas / y modificaciones sucesivas).

APPARECCHIATURE RADIO / RADIO SETS / INSTALLATIONS RADIO / RADIOAPPARATE / RADIOEQUIPOS / RADIOAPARELHOS 99/5/CEE (ETSI EN 301 489-3 (2000) +ETSI EN 301 489-1 (2000), ETSI EN 300 220-3 (2000)) (e modifiché successive / and subsequent amendments / et modifications successives / und ihren nachfolgende Änderungen / e modificações sucessivas / y modificaciones sucesivas).

DIRETTIVA MACCHINE / MACHINERY DIRECTIVE / DIRECTIVE MACHINES / MASCHINEN-DIREKTIV / DIRECTIVA MAQUINAS / DIRECTIVA MÁQUINAS 98/37/CEE (EN 12453('01), EN 12445 ('01), EN12978 ('03) (e modifiché successive / and subsequent amendments / et modifications successives / und ihren nachfolgende Änderungen / e modificações sucessivas / y modificaciones sucesivas).

SCHIO, 10/11/2005

Il Rappresentante Legale / The legal Representative  
Le Représentant Légal / Der gesetzliche Vertreter  
El Representante Legal / O Representante legal

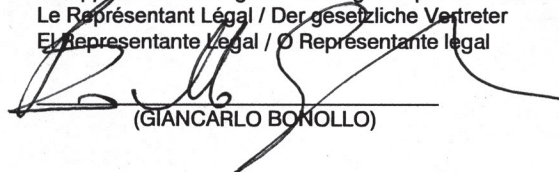

(GIANCARLO BONOLLO)

## FRANÇAIS

## MANUEL D'UTILISATION

Nous vous remercions pour avoir choisi ce produit. Nous sommes certains qu'il vous offrira les performances que vous souhaitez. Lisez attentivement la brochure "Avertissements" et le "Manuel d'instructions" qui accompagnent ce produit, puisqu'ils fournissent d'importantes indications concernant la sécurité, l'installation, l'utilisation et l'entretien. Ce produit est conforme aux règles reconnues de la technique et aux dispositions de sécurité. Nous certifions sa conformité avec les directives européennes suivantes: 89/336/CEE, 73/23/CEE, 98/37/CEE(et modifications successives).

## 1) GENERALITES

La centrale de commande **LIBRA-C-MA** est fournie par le constructeur avec un réglage standard. Toute modification éventuelle doit être effectuée avec le programmeur à écran incorporé ou avec UNIPRO. La centrale supporte complètement le protocole EELINK.

Les caractéristiques principales sont:

- Contrôle de deux moteurs en basse tension jusqu'à 40W de puissance
- Réglage électronique du couple avec détection des obstacles
- Entrées contrôle butées de fin de course
- Entrées séparées pour les dispositifs de sécurité
- Récepteur radio incorporé rolling-code avec clonage des émetteurs.

## 2) FONCTIONS

**POUR L'INSTALLATEUR:** remplir le tableau avec les paramètres prédéfinis afin de faciliter les futures modifications et les entretiens.

Entre parenthèses carrées [ ] sont indiquées les valeurs prédéfinies.

## MENU PARAMÈTRES

Temps de Fermeture Automatique	[10s]	<input type="checkbox"/>
Couple Moteur 1	[50%]	<input type="checkbox"/>
Couple Moteur 2	[50%]	<input type="checkbox"/>
Couple ralentissement moteur 1	[45%]	<input type="checkbox"/>
Couple ralentissement moteur 2	[45%]	<input type="checkbox"/>
Temps de retard en ouverture	[1s]	<input type="checkbox"/>
Temps de retard en fermeture	[1s]	<input type="checkbox"/>
Temps rapide moteur 1	[15s]	<input type="checkbox"/>
Temps rapide moteur 2	[15s]	<input type="checkbox"/>
Vitesse de ralentissement	[50%]	<input type="checkbox"/>
Zone	[0]	<input type="checkbox"/>

## MENU LOGIQUES

TCA	[OFF]	<input type="checkbox"/>
-----	-------	--------------------------

3 Pas	[OFF]	<input type="checkbox"/>
Blocage des Impulsions en ouverture	[OFF]	<input type="checkbox"/>
Fermeture rapide	[OFF]	<input type="checkbox"/>
Cellule photoélectriques en ouverture	[OFF]	<input type="checkbox"/>
Test cellules photoélectriques	[OFF]	<input type="checkbox"/>
SCA/II°CH radio	[OFF]	<input type="checkbox"/>
N° moteurs actifs	[OFF]	<input type="checkbox"/>
Maintien du blocage	[OFF]	<input type="checkbox"/>
Action maintenue	[OFF]	<input type="checkbox"/>
Code Fixe	[OFF]	<input type="checkbox"/>
Prog. Radio	[ON]	<input type="checkbox"/>
Maître	[OFF]	<input type="checkbox"/>
START-OPEN	[OFF]	<input type="checkbox"/>
Préalarme	[ OFF ]	<input type="checkbox"/>
Temps rapide automatique	[ ON ]	<input type="checkbox"/>

## 3) DEMOLITION

**Attention: S'adresser exclusivement à du personnel qualifié.**

L'élimination des matériaux doit être faite en respectant les normes en vigueur. En cas de démolition, il n'existe aucun danger ou risque particulier dérivant du produit. En cas de récupération des matériaux, il sera opportun de les trier selon leur genre (parties électriques - cuivre - aluminium - plastique - etc.).

## 4) DEMONTAGE

**Attention: S'adresser exclusivement à du personnel qualifié.**

- Si l'unité de commande doit être démontée et remontée ailleurs, il faut:
  - Couper l'alimentation et débrancher toute l'installation électrique.
  - Si des composants ne peuvent pas être enlevés ou sont endommagés, il faudra les remplacer.

## AVERTISSEMENTS

**Le bon fonctionnement de l'actionneur n'est assuré que si les données fournies dans ce manuel sont respectées. Le constructeur ne répond pas pour les dommages provoqués par le non respect des normes d'installation et des indications fournies dans ce manuel.**

**Les descriptions et les figures de ce manuel n'engagent pas le constructeur. En laissant inaltérées les caractéristiques essentielles du produit, la Société se réserve le droit d'apporter à n'importe quel moment les modifications qu'elle juge opportunes pour améliorer le produit du point de vue technique, commercial et de construction, sans s'engager à mettre à jour cette publication.**

## DEUTSCH

## BEDIENUNGSANLEITUNG

Dieses Produkt entspricht den von der Technik anerkannten Normen sowie den Vorschriften bezüglich der Sicherheit.

Wir bestätigen, daß es den folgenden europäischen Richtlinien entspricht: 89/336/EWG, 73/23/EWG und nachfolgenden Änderungen.

## 2) ÜBERSICHT

Die Steuerung **LIBRA-C-MA** wird mit standardmäßigen Werkseinstellungen ausgeliefert. Jede Änderung ist direkt auf der Platine über das eingebaute Display oder mit Hilfe des Programmiergerätes **UNIPRO** vorzunehmen. Die Steuerung unterstützt vollständig das Protokoll EELINK

Ihre Haupteigenschaften:

- Steuerung zweier Niederspannungsmotoren mit max. 40 W Leistung
- Elektronische Drehmomenteinstellung mit Hinderniserfassung
- Endschalteranschlüsse
- Separate Eingänge für Sicherheitsvorrichtungen
- Eingebauter Rollcode-Funkempfänger mit Senderklonierung.

## 2) BETRIEBSFUNKTIONEN

**BITTE AN DEN INSTALLATEUR:** Tragen Sie bitte die von Ihnen eingestellten Parameter in die Tabelle ein, um somit spätere Einstellungen und Wartungen zu erleichtern.

In den eckigen Klammern [ ] sind die Werkseinstellungen angegeben.

## MENÜ PARAMETER

Dauer Schließautomatik	[10s]	<input type="checkbox"/>
Drehmoment Motoren 1	[50%]	<input type="checkbox"/>
Drehmoment Motoren 2	[50%]	<input type="checkbox"/>
Drehmoment Verlangsamung Motor 1	[45%]	<input type="checkbox"/>
Drehmoment Verlangsamung Motor 2	[45%]	<input type="checkbox"/>
Verzögerungszeit Öffnung	[1s]	<input type="checkbox"/>
Verzögerungszeit Schließung	[1s]	<input type="checkbox"/>
Schnellzeit Motor 1	[15s]	<input type="checkbox"/>
Schnellzeit Motor 2	[15s]	<input type="checkbox"/>
Verlangsamte Geschwindigkeit	[50%]	<input type="checkbox"/>
Zone	[0]	<input type="checkbox"/>

## MENÜ LOGISCHE BETRIEBSSCHALTUNGEN

TCA	[OFF]	<input type="checkbox"/>
3-Schritt	[OFF]	<input type="checkbox"/>
Impulssperre bei Öffnung	[OFF]	<input type="checkbox"/>

Schnellschließung	[OFF]	<input type="checkbox"/>
Lichtschranken bei Öffnung	[OFF]	<input type="checkbox"/>
Test Lichtschranken	[OFF]	<input type="checkbox"/>
SCA/II. CH Funk	[OFF]	<input type="checkbox"/>
Anzahl aktiver Motoren	[OFF]	<input type="checkbox"/>
Aufrechterhaltung Sperre	[OFF]	<input type="checkbox"/>
Anwesenheitssteuerung (Totmann)	[OFF]	<input type="checkbox"/>
Festcode	[OFF]	<input type="checkbox"/>
Fernbedienungsprogrammierung	[OFF]	<input type="checkbox"/>
Master	[OFF]	<input type="checkbox"/>
START-OPEN	[OFF]	<input type="checkbox"/>
Voralarm	[ OFF ]	<input type="checkbox"/>
Automatische Eilgangdauer	[ ON ]	<input type="checkbox"/>

## 3) VERSCHROTTUNG

Vorsicht: Die Verschrottung ist ausschließlich Fachleuten vorbehalten.

Bei der Beseitigung der Materialien sind die nationalen Vorschriften zu beachten. Bei der Verschrottung der Anlage bestehen keine besonderen Gefahren oder Risiken, die von der Anlage selbst ausgehen. Werden die Materialien der stofflichen Verwertung zugeführt, sollten sie nach Arten sortiert werden (Elektrische Komponenten - Kupfer - Aluminium - Kunststoff - usw.).

## 4) ZERLEGUNG

Vorsicht: die Demontage ist ausschließlich von Fachleuten durchzuführen.

- Stromversorgung unterbrechen und die gesamte elektrische Anlage abklemmen.
- Teile, die sich nicht entfernen lassen oder beschädigt sind, müssen ersetzt werden.

## HINWEISE

**Der einwandfreie Betrieb des Antriebes ist nur dann garantiert, wenn die Angaben aus diesem Handbuch beachtet werden. Der Hersteller haftet nicht für Schäden, die durch Mißachtung der Installationsanweisungen und der Angaben aus diesem Handbuch entstehen.**

**Die Beschreibungen und bildlichen Darstellungen in diesem Handbuch sind unverbindlich. Der Hersteller behält sich - ohne auch zur Aktualisierung dieser Unterlagen verpflichtet zu sein - jederzeit vor, Änderungen vorzunehmen, wenn er diese als technische oder bauliche Verbesserungen für notwendig erachtet und die wesentlichen Produkteigenschaften unverändert bleiben.**





Nous vous remercions pour avoir choisi ce produit. Nous sommes sûrs qu'il vous rendra le service nécessaire à vos besoins.

Lire attentivement le «Manuel d'instructions» qui accompagne ce produit puis qu'il fournit d'importantes indications concernant la sécurité, l'installation, l'utilisation et l'entretien.

Ce produit est conforme aux normes reconnues de la technique et aux dispositions concernant la sécurité. Nous confirmons sa conformité aux directives européennes suivantes: 89/336/CEE, 73/23/CEE, 98/37/CEE et modifications successives.

### 1) SECURITE GENERALE

**ATTENTION! Une installation erronée ou une utilisation impropre du produit peuvent provoquer des lésions aux personnes et aux animaux ou des dommages aux choses.**

**ATTENTION! L'installation doit être faite en utilisant des dispositifs de sécurité et des commandes conformes à la norme EN 12978.**

- Lisez attentivement la brochure «Avertissements» et le «Manuel d'instructions» qui accompagnent ce produit, puisqu'ils fournissent d'importantes indications concernant la sécurité, l'installation, l'utilisation et l'entretien.
- Eliminer les matériaux d'emballage (plastique, carton, polystyrène etc.) selon les prescriptions des normes en vigueur. Ne pas laisser des enveloppes en nylon et polystyrène à la portée des enfants.
- Conserver les instructions et les annexer à la fiche technique pour les consulter à tout moment.
- Ce produit a été conçu et réalisé exclusivement pour l'utilisation indiquée dans cette documentation. Des utilisations non indiquées dans cette documentation pourraient provoquer des dommages au produit et représenter une source de danger pour l'utilisateur.
- La Société décline toute responsabilité dérivée d'une utilisation impropre ou différente de celle à laquelle le produit a été destiné et qui est indiquée dans cette documentation.
- Ne pas installer le produit dans une atmosphère explosive.
- Les éléments constituant la machine doivent être conformes aux Directives Européennes suivantes: 89/336/CEE, 73/23/CEE, 98/37 CEE et modifications successives. Pour tous les Pays en dehors du Marché Commun, outre aux normes nationales en vigueur il est conseillé de respecter également les normes indiquées ci-haut afin d'assurer un bon niveau de sécurité.
- La Société décline toute responsabilité en cas de non respect des règles de bonne technique dans la construction des fermetures (portes, portails etc.), ainsi qu'en cas de déformations pouvant se produire pendant l'utilisation.
- L'installation doit être conforme aux prescriptions des Directives Européennes: 89/336/CEE, 73/23/CEE, 98/37 CEE et modifications successives.
- Couper l'alimentation électrique avant d'effectuer n'importe quelle intervention sur l'installation. Débrancher aussi les éventuelles batteries de secours.
- Prévoir sur la ligne d'alimentation de la motorisation un interrupteur ou un magnétothermique omipolaire avec distance d'ouverture des contacts égale ou supérieure à 3,5 mm.
- Vérifier qu'en amont de la ligne d'alimentation il y a un interrupteur différentiel avec seuil de 0,03A.
- Vérifier si l'installation de terre est effectuée correctement: connecter toutes les parties métalliques de la fermeture (portes, portails etc.) et tous les composants de l'installation dotés de borne de terre.
- Appliquer tous les dispositifs de sécurité (cellules photoélectriques, barres palpeuses etc.) nécessaires à protéger la zone des dangers d'écrasement, d'entraînement, de cisaillement.
- Appliquer au moins un dispositif de signalisation lumineuse (feu clignotant) en position visible, fixer à la structure un panneau de Attention.
- La Société décline toute responsabilité en matière de sécurité et de bon fonctionnement de la motorisation si des composants d'autres producteurs sont utilisés.
- Utiliser exclusivement des pièces originales pour n'importe quel entretien ou réparation.
- Ne pas effectuer des modifications aux composants de la motorisation si non expressément autorisées par la Société.
- Informer l'utilisateur de l'installation sur les systèmes de commande appliqués et sur l'exécution de l'ouverture manuelle en cas d'urgence.
- Ne pas permettre à des personnes et à des enfants de stationner dans la zone d'action de la motorisation.
- Ne pas laisser des radio commandes ou d'autres dispositifs de commande à portée des enfants afin d'éviter des actionnements involontaires de la motorisation.
- L'utilisateur doit éviter toute tentative d'intervention ou de réparation de la motorisation et ne doit s'adresser qu'à du personnel qualifié.
- Tout ce qui n'est pas expressément prévu dans ces instructions, est interdit.
- L'installation doit être faite en utilisant des dispositifs de sécurité et des commandes conformes à la norme EN 12978.

### 2) GENERALITES

La centrale de commande **LIBRA-C-MA** est fournie par le constructeur avec un réglage standard. Toute modification éventuelle doit être effectuée avec le programmeur à écran incorporé ou avec UNIPRO. La centrale supporte complètement le protocole EELINK.

Les caractéristiques principales sont:

- Contrôle de deux moteurs en basse tension jusqu'à 40W de puissance
- Réglage électronique du couple avec détection des obstacles
- Entrées contrôlé butées de fin de course
- Entrées séparées pour les dispositifs de sécurité
- Récepteur radio incorporé rolling-code avec clonage des émetteurs.

La carte est dotée d'un bornier de type extractible pour faciliter l'entretien ou le remplacement. Elle est livrée avec une série de shunts précâblés pour faciliter l'installateur.

Les shunts concernent les bornes: 15-17, 15-18, 23-24, 23-25, 23-26 e 23-27. Si les bornes indiquées sont utilisées, éliminer les shunts correspondants.

### VÉRIFICATION

La centrale de commande **LIBRA-C-MA** effectue le contrôle (vérification) des relais de marche et des dispositifs de sécurité (cellules photoélectriques), avant d'effectuer chaque cycle d'ouverture et fermeture.

En cas de dysfonctions, il faut Vérifier le bon fonctionnement des dispositifs reliés et contrôler les câblages.

### 3) CARACTERISTIQUES TECHNIQUES

Alimentation:.....230Va.c. ±10% 50Hz\*  
 Isolement réseau/basse tension:..... > 2MΩ 500Vdc  
 Température de fonctionnement: ..... -10 / +55°C  
 Rigidité diélectrique: .....réseau/bt 3750Va.c. pendant 1 minute  
 Courant sortie moteur:.....3.5A+3.5A maxi  
 Courant de commutation relais moteur: ..... 10A  
 Puissance maxi des moteurs:..... 40W (24Vd.c.)  
 Alimentation des accessoires:..... 24Va.c. (180mA courant maxi absorbé)  
 24Va.c. Vsafe (180mA courant maxi absorbé)  
 Témoin de portail ouvert:.....Contact N.O. (24Va.c./1A maxi)  
 Feu clignotant:.....24Va.c. 25W maxi  
 Dimensions:.....voir figure 1  
 Fusibles: .....voir figure 2  
 (\* autres tensions disponibles sur demande)

### KIT BATTERIES BT BAT (Fig.6)

Tension de charge:..... 27.2Vdc  
 Courant de charge:..... 130mA  
 Données relevées à la température extérieure de:..... 25°C  
 Capacité de la batterie:..... 2x (12V 1.2Ah)  
 Seuil de protection batterie à plat:..... 20.4Vdc  
 Temps de rechargement batterie:..... 12/14 h

**NOTA:** En cas de fonctionnement avec batterie tampon, les sorties aux bornes 11-12 (24Va.c.) et 13-14 (Vsafe 24Va.c.) présentent une tension de 24Vd.c. polarisée comme indiqué à la Fig. 6.

Vérifier, lors de l'installation du Kit BT-BAT, la bonne connexion des dispositifs de sécurité. En cas de fonctionnement avec un kit batterie BT BAT, il faut positionner le faston d'alimentation sur 25 V CA du transformateur.

### 4) CONNEXIONS DU BORNIER (Fig. 3)

**ATTENTION** – Pour les opérations de câblage et d'installation, se référer aux normes en vigueur et aux principes de bonne technique.

Les conducteurs alimentés avec des tensions différentes doivent être physiquement séparés, ou bien il faut les isoler opportunément avec une isolation supplémentaire d'au moins 1mm.

Les conducteurs doivent être fixés par une fixation supplémentaire à proximité des bornes, par exemple avec des colliers.

Tous les câbles de connexion doivent être maintenus adéquatement éloignés du dissipateur.

**ATTENTION! Pour la connexion à la ligne, utiliser un câble multipolaire de section minimale 3x1.5mm<sup>2</sup> et du type prévu par les normes en vigueur. Utiliser, pour le branchement des moteurs, un câble avec une section minimum de 2,5 mm<sup>2</sup> et du type prévu par les normes en vigueur. A titre d'exemple, si le câble est à l'extérieur (exposé aux intempéries), il doit au moins être égal à H07RN-F tandis que, si à l'intérieur ou bien à l'extérieur dans un canal de protection, il doit au moins être égal à H05 VV-F.**

#### JP1

- |       |  |
|-------|--|
| 1-2   | Alimentation de réseau monophasée 230Va.c. ±10% (1=L) (2=N)  |
| 3-4-5 | Connexion moteur 2:<br>3 moteur +<br>4 moteur -  |
| 5     | Contrôle fin de course moteur 2 dans les actionneurs avec gestion de fin de course avec un seul fil (PHOBOS BT, IGEA BT).* |
| 6-7   | Connexion moteur 1:<br>6 moteur +<br>7 moteur -  |
| 8     | Contrôle fin de course moteur 1 dans les actionneurs avec gestion de fin de course avec un seul fil (PHOBOS BT, IGEA BT).* |
| 9-10  | Connexion feu clignotant (24Va.c. 20W maxi)  |
| 11-12 | Sortie 24Va.c. 180mA maxi – alimentation cellules photoélectriques ou autres dispositifs.                                  |
| 13-14 | Sortie 24Va.c. V safe 180mA maxi – alimentation émetteurs cellules photoélectriques avec vérification (Fig. 3a).           |
| 15-16 | Touche START (N.O.).   |

- 15-17 Touche STOP (N.F.). Si elle n'est pas utilisée, il faut laisser le shunt 15-17 inséré.
- 15-18 Entrée Cellule photoélectrique (N.F.). Si elle n'est pas utilisée, il faut laisser le shunt 15-18 inséré.
- 15-19 Entrée Fault (N.O.). Entrée pour cellules photoélectriques dotées de contact N.O. de vérification (Fig. 3a).
- 15-20 Entrée touche piétons (N.O.). L'actionnement se fait sur le moteur 2, si le cycle d'ouverture est commencé (non commandé par une ouverture piétons), la commande n'a aucun effet.
- 21-22 Sortie témoin de portail ouvert (Contact N.O. (24Va.c./1A maxi)) ou en alternative 2e canal radio (voir paragraphe 6 "Configuration")
- 23 Fin de course commune
- 24 Fin de course ouverture moteur 2 dans les actionneurs avec fins de course séparées\*
- 25 Fin de course fermeture moteur 2 dans les actionneurs avec fins de course séparées\*
- 26 Fin de course ouverture moteur 1 dans les actionneurs avec fins de course séparées\*
- 27 Fin de course fermeture moteur 1 dans les actionneurs avec fins de course séparées\*
- 29-30 Entrée antenne pour carte radio réceptrice encastrée (29 signal - 30 gaine).

\* Si des fins de course branchées aux bornes 5 et 8 sont utilisées, laisser les shunts aux bornes 24-25-26-27. Si des fins de course branchées aux bornes 24-25-26-27 sont utilisées, réaliser des shunts entre les bornes 5-15 et 8-15.

## 5) PROGRAMMATION

La centrale de commande dotée de microprocesseur est fournie avec des paramètres de fonctionnement prédéfinis par le constructeur, valables pour des installations standard. Les paramètres prédéfinis peuvent être modifiés au moyen du programmeur à écran incorporé ou au moyen d'UNIPRO.

Si la programmation est effectuée au moyen d'UNIPRO, lire attentivement les instructions concernant UNIPRO et procéder comme suit.

Connecter le programmeur UNIPRO à l'unité de commande au moyen de l'accessoire UNIFLAT e UNIDA (Voir fig. 4). La centrale LIBRA-C-MA n'alimente pas le programmeur UNIPRO, qui nécessite donc l'alimentateur spécial. Entrer dans le menu "UNITES DE COMMANDE", dans le sous-menu "PARAMETRES" et faire défiler les pages vidéo de l'écran avec les flèches en haut/en bas en introduisant numériquement les valeurs des paramètres indiqués de suite.

Pour les logiques de fonctionnement, se référer au sous-menu "LOGIQUE".

Si la programmation est effectuée au moyen du programmeur incorporé, se référer aux fig. A et B et au paragraphe "Configuration".

## 6) CONFIGURATION

Le programmeur à écran permet d'introduire toutes les fonctions de la centrale de commande LIBRA-C-MA.

Le programmeur dispose de trois touches pour la navigation entre les menus et la configuration des paramètres de fonctionnement:

- + touche de défilement menu/incrément valeur
- touche de défilement menu/réduction valeur
- OK touche RETOUR (validation)

L'appui simultané sur les touches + et - permet de sortir du menu et de passer au menu supérieur. Les modifications effectuées ne sont acceptées que si elles sont suivies par l'appui sur la touche OK.

Avec le premier appui sur la touche OK, on accède à la modalité programmation.

L'écran affiche d'abord les informations suivantes:

- Version Logiciel unité de commande
- Nombre de manœuvres totales effectuées (la valeur étant exprimée en milliers, pendant les mille premières manœuvres l'écran indique toujours 0000).
- Nombre de manœuvres effectuées depuis le dernier entretien (la valeur étant exprimée en milliers, pendant les mille premières manœuvres l'écran indique toujours 0000).
- Nombre de commandes radio mémorisées.

Un appui sur la touche OK pendant la phase de présentation initiale permet de passer directement au premier menu.

Nous fournissons de suite une liste des menus principaux avec les correspondants sous-menus disponibles.

Le paramètre prédéfini est celui indiqué entre parenthèses carrées [ 0 ]

Entre parenthèses rondes est indiqué le message affiché sur l'écran.

Se référer aux Tableaux A et B pour la procédure de configuration.

### 6.1) MENU PARAMETRES (P r R) )

- **Temps de Fermeture Automatique (t c R) [ 10s ]**  
Introduire numériquement la valeur du temps de fermeture automatique de 3 à 120 secondes.
- **Couple moteur 1 (c o u P L E P o t 1) [ 50% ]**  
(UNIPRO ⇒ Paramètres ultérieurs ⇒ adresse 3)  
Introduire numériquement la valeur de couple du moteur 1 entre 1% et 99%.
- **Couple moteur 2 (c o u P L E P o t 2) [ 50% ]**  
(UNIPRO ⇒ Paramètres ultérieurs ⇒ adresse 4)

- **Couple ralentissement moteur 1 (c. P 1 r RL) [ 45% ]**  
(UNIPRO ⇒ Paramètres ultérieurs ⇒ adresse 8)  
Introduire numériquement la valeur de couple ralentissement du moteur 1 entre 1% et 99%.
- **Couple ralentissement moteur 2 (c. P 2 r RL) [ 45% ]**  
(UNIPRO ⇒ Paramètres ultérieurs ⇒ adresse 9)  
Introduire numériquement la valeur de couple ralentissement du moteur 2 entre 1% et 99%.  
Introduire numériquement la valeur de couple du moteur 2 entre 1% et 99%.  
**NOTA: En cas de détection d'un obstacle, la fonction Ampèrestop arrête le mouvement du vantail, inverse le mouvement pendant 1 s. et s'arrête en STOP.**  
⚠ **ATTENTION: Vérifier que la valeur de la force d'impact mesurée aux endroits prévus par la norme EN 12445, est inférieure aux indications de la norme EN 12453.**  
⚠ **Une programmation erronée de la sensibilité peut créer des dommages aux personnes, aux animaux ou aux choses.**
- **Temps de retard ouverture (t r E t R r d o u u) [ 1s ]**  
Introduire le retard d'ouverture du moteur 1 par rapport au moteur 2, réglable de 1 à 10 secondes.
- **Temps de retard fermeture (t r E t R r d F e r) [ 1s ]**  
Introduire le retard de fermeture du moteur 2 par rapport au moteur 1, réglable de 1 à 25 secondes.
- **Temps rapide moteur 1 (t. u t t P 1) [ 15s ]**  
(UNIPRO ⇒ Paramètres ultérieurs ⇒ adresse 6)  
Introduire le temps à vitesse normale (non ralentie), variable de 1 à 30 secondes. Réaliser les programmations avec le portail fermé, si les programmations sont réalisées en un point différent, elles s'appliqueront à partir de la manœuvre d'ouverture successive.
- **Temps rapide moteur 2 (t. u t t P 2) [ 15s ]**  
(UNIPRO ⇒ Paramètres ultérieurs ⇒ adresse 7)  
Introduire le temps à vitesse normale (non ralentie), variable de 1 à 30 secondes. Réaliser les programmations avec le portail fermé, si les programmations sont réalisées en un point différent, elles s'appliqueront à partir de la manœuvre d'ouverture successive.  
Nota: Le temps de ralentissement, en fermeture et en ouverture, s'obtient en chronométrant la durée d'une manœuvre et en introduisant une valeur inférieure dans ce paramètre. Si, par exemple, la durée d'une manœuvre est de 25 secondes, en introduisant un "temps vitesse normale" de 20 s nous obtiendrons 5 s de ralentissement tant en fermeture qu'en ouverture.
- **Vitesse ralentissement (u t t r RL) [ 50% ]**  
(UNIPRO ⇒ Paramètres ultérieurs ⇒ adresse 5)  
Introduire la vitesse de ralentissement:  
Programme le pourcentage de la vitesse de ralentissement entre 0% et 99% par rapport à la vitesse normale.  
0 - ralentissement désactivé (toujours rapide).
- **Zone (z o n E) [ 0 ]**  
Introduire le numéro de zone entre une valeur mini de 0 et une valeur maxi de 127. Voir paragraphe 7 "Connexion série".

### 6.2) MENU LOGIQUES (L o G i c)

#### - TCA (t c R) [ OFF ]

ON Active la fermeture automatique

OFF Exclut la fermeture automatique

#### - 3 Pas (3 P a s) [ OFF ]

ON Active la logique 3 pas. Une impulsion de start a les effets suivants:

porte fermée:..... ouvre

en ouverture:..... arrête et active le TCA (si configuré)

porte ouverte:..... ferme

en fermeture:..... arrête et réouvre

OFF Active la logique 4 pas. Une impulsion de start a les effets suivants:

porte fermée:..... ouvre

en ouverture:..... arrête et active le TCA (si configuré)

porte ouverte:..... ferme

en fermeture:..... arrête et n'active pas le tca (stop)

après le stop:..... ouvre

#### - Blocage des Impulsions (b L I P P o u u) [ OFF ]

ON L'impulsion de start n'a aucun effet pendant la phase d'ouverture.

OFF L'impulsion de start a effet pendant la phase d'ouverture ou de fermeture.

#### - Fermeture rapide (F e r P r R P) [ OFF ]

ON Ferme le portail 3 secondes après le désengagement des cellules photoélectriques avant d'attendre la fin du TCA programmé.

OFF Commande non activée

#### - Cellules photoélectriques en ouverture (c E L L o u u) [ OFF ]

ON: en cas d'occultation, il exclut le fonctionnement de la cellule photoélectrique en ouverture. Dans la phase de fermeture, il inverse immédiatement le mouvement.

OFF: en cas d'occultation, les cellules photoélectriques sont actives tant en ouverture qu'en fermeture. Une occultation de la cellule photoélectrique en fermeture ne provoque l'inversion du mouvement qu'après le dégagement de la cellule photoélectrique.

#### - Test cellules photoélectriques (t E S t P h o t) [ OFF ]

(UNIPRO ⇒ Logique avancée ⇒ adresse 14)

ON Active la vérification des cellules photoélectriques

OFF Désactive la vérification des cellules photoélectriques

S'il est désactivé, il empêche la fonction de vérification des cellules photoélectriques, en permettant la connexion de dispositifs non dotés de contact supplémentaire de vérification.

#### - Témoin de portail ouvert ou II canal radio (5cR 2ch) [ OFF ]

ON La sortie entre les bornes 21-22 est configurée comme Témoin de portail ouvert, le II canal radio commande, dans ce cas, l'ouverture piétons.

OFF La sortie entre les bornes 21-22 est configurée comme II canal radio

#### - Moteurs actifs ( i P o t R c t i F ) [ OFF ]

ON Seul le moteur 2 est actif (bornes 3-4-5).

Avec cette configuration, l'entrée piétons est désactivée.

OFF Les deux moteurs sont actifs.

#### - Maintien du blocage ( P R i n t b l o c c ) [ OFF ] ( Fig. 5 )

ON A utiliser en présence de butée mécanique de fermeture.

Cette fonction active la pression des vantaux sur la butée mécanique et le capteur ampèrestop ne le considère pas comme un obstacle.

La tige continue donc sa course pendant 0,5 s, après la détection de la butée de fin de course de fermeture ou jusqu'à l'arrêt mécanique. De cette façon, en anticipant légèrement l'intervention de la butée de fin de course de fermeture, les vantaux se fermeront parfaitement sur la butée d'arrêt. (Fig. 5a)

OFF A utiliser en cas d'absence de la butée mécanique de fermeture.

Le mouvement est exclusivement arrêté par l'intervention de la fin de course de fermeture. Dans ce cas, il faut effectuer un réglage précis de l'intervention de la fin de course de fermeture (Fig. 5b).

#### - Action maintenue ( h o l d e r ) [ OFF ]

ON Fonctionnement à action maintenue: la manoeuvre continue jusqu'à ce la touche de commande reste enfoncée.

**ATTENTION!** L'activation de la logique Action Maintenue entraîne une utilisation différente des touches START et PIÉTONS:

**START** fonction **OPEN** action maintenue

**PIÉTONS** fonction **CLOSE** action maintenue

OFF Fonctionnement par impulsions, selon logique 3 ou 4 pas.

#### - Code Fixe ( c o d e F i x e ) [ OFF ]

(UNIPRO ⇒ Logique avancée ⇒ adresse 13)

ON Le récepteur est configuré pour le fonctionnement en modalité code fixe, voir paragraphe "Clonage des Émetteurs radio"

OFF Le récepteur est configuré pour le fonctionnement en modalité rolling-code, voir paragraphe "Clonage des Émetteurs radio"

#### - Programmation des radio commandes ( P r o g r a m m e ) [ ON ]

(UNIPRO ⇒ Logique avancée ⇒ adresse 15)

ON Active la mémorisation par radio des émetteurs:

1 - Appuyer en séquence sur la touche cachée (P1) et sur la touche normale (T1-T2-T3-T4) d'un émetteur déjà mémorisé en modalité standard au moyen du menu radio.

2 - Appuyer dans 10 s sur la touche cachée (P1) et sur la touche normale (T1-T2-T3-T4) d'un émetteur à mémoriser.

Le récepteur quitte la modalité programmation après 10s, pendant lesquelles il est possible d'introduire de nouveaux émetteurs.

Cette modalité n'exige par l'accès à l'unité de commande.

OFF Désactive la mémorisation par radio des émetteurs.

Les émetteurs ne sont mémorisés qu'en utilisant le menu Radio spécialement prévu.

#### - Maître/Esclave ( P R i n t ) [ OFF ]

ON La centrale de commande est réglée comme Maître dans une connexion centralisée (voir Paragraphe 7).

OFF La centrale de commande est réglée comme Esclave dans une connexion centralisée (voir Paragraphe 7).

#### - Sélection START - OPEN ( S t a r t - o p e n ) [ OFF ]

ON L'entrée entre les deux bornes 15-16 fonctionne comme OPEN. Attendre le TCA qui doit être habilité, pour la fermeture.

OFF L'entrée entre les deux bornes 15-16 fonctionne comme START.

#### - Préalarme ( P r e a l a r m ) [ OFF ]

ON Le feu clignotant s'allume pendant 3 secondes avant le démarrage des moteurs.

OFF Le feu clignotant s'allume en même temps que le démarrage des moteurs.

#### - Temps rapide automatique ( t . r a p . a u t o ) [ ON ]

ON La centrale exécute automatiquement le calcul du temps de ralentissement et compense le temps rapide pour maintenir constant le temps de ralentissement. Avec cette fonction activée, le temps rapide est mis à jour en permanence (il est donc possible de trouver une programmation autre que celle réalisée).

OFF La centrale n'exécute pas la compensation du temps rapide mais applique le paramètre «temps rapide» programmé indépendamment des variations de l'environnement.

### 6.3) MENU RADIO ( r a d i o )

#### - Ajouter

Permet d'ajouter une touche d'une commande radio dans la mémoire du récepteur, après la mémorisation il affiche le numéro du récepteur dans l'emplacement de la mémoire (01 à 64).

**Ajouter Touche start** ( R d J S t a r t )

associe la touche désirée à la commande Start

**Ajouter Touche 2ch** ( R d J 2 c h )

associe la touche désirée à la commande 2 canal radio

#### - Lire ( L i r e )

Il effectue une vérification d'une touche d'un récepteur, s'il est mémorisé il affiche le numéro du récepteur dans l'emplacement de la mémoire

(01 à 64) et le numéro de la touche (T1-T2-T3 ou T4).

#### - Eliminer Liste ( E f f a c e r L i s t e )

**ATTENTION!** Il efface complètement de la mémoire du récepteur toutes les commandes radio mémorisées.

#### - Lecture code récepteur ( c o d e r e )

Affiche le code introduit dans le récepteur (par. 11).

**Consultez les paragraphes 8/9/10/11 pour d'autres renseignements sur les fonctions avancées du récepteur incorporé Clonix.**

### 6.4) MENU LANGUE ( L a n g u e )

Il permet de choisir la langue du programmeur à écran.

#### - ITALIEN ( i t a )

#### - FRANÇAIS ( F r a )

#### - ALLEMAND ( d e u )

#### - ANGLAIS ( e n g )

#### - ESPAGNOL ( e s p )

### 6.5) MENU DEFAULT ( P r e d e f i n i t )

L'unité de commande est reportée aux valeurs de défaut prédéfinies.

Après le rétablissement, il faut effectuer un nouvel autoréglage.

### 6.6) DIAGNOSTIC ET MONITORAGE

L'écran situé sur la centrale **LIBRA-C-MA** affiche des informations utiles tant pendant le fonctionnement normal qu'en cas d'anomalies.

#### Diagnostic:

En cas de mauvais fonctionnements, l'écran affiche un message indiquant quel est le dispositif qu'il faut vérifier:

START = activation entrée START

STOP = activation entrée STOP

PHOT = activation entrée PHOT

FLT = activation entrée FAULT cellules photoélectriques vérifiées

TH = intervention de la protection thermique du logiciel

ER 1 = Erreur carte pendant la vérification des sécurités

ER 2 = Erreur carte pendant la vérification des sécurités

Quand les fins de course traditionnelles branchées aux bornes 24-25-26-27 sont utilisées:

SWO1 = activation entrée fin de course ouverture Moteur 1

SWC1 = activation entrée fin de course fermeture Moteur 1

SWO2 = activation entrée fin de course ouverture Moteur 2

SWC2 = activation entrée fin de course fermeture Moteur 2

Si le vantail rencontre un obstacle, la centrale **LIBRA-C-MA** arrête et commande une inversion, en même temps l'écran affiche le message "AMP".

#### Monitoring:

Dans les phases d'ouverture et de fermeture, l'écran affiche quatre chiffres séparés d'un point, par ex. 35.40. Les chiffres se mettent à jour sans cesse pendant la manoeuvre et ils représentent le couple maxi atteint par le moteur 1 (35) et par le moteur 2 (40), respectivement.

Ces valeurs permettent de corriger l'introduction du couple.

Si la valeur maxi de couple atteinte pendant la manoeuvre s'approche sensiblement de la valeur introduite dans le menu paramètres, dans le futur des anomalies de fonctionnement pourraient se présenter, dues à l'usure ou à de petites déformations du vantail.

Il est donc conseillé de vérifier le couple maxi atteint, pendant quelques manoeuvres dans la phase d'installation et éventuellement d'introduire dans le menu paramètres une valeur supérieure d'environ 15/20 points de pour cent.

### 6.7) PROCÉDURE DE RÉGLAGE

- Avant l'allumage, vérifier les branchements électriques.

- Réaliser la programmation des paramètres suivants: Temps Fermeture Automatique, Temps de retard ouverture et fermeture, vitesse de ralentissement et nombre de zone.

- Réaliser la programmation de toutes les logiques.

- Réaliser la procédure de réglage automatique.

Lorsque la procédure de réglage automatique est conclue, il est possible d'intervenir manuellement sur le réglage du Temps rapide du moteur et du couple.

**ATTENTION! Une mauvaise programmation peut créer des dommages aux personnes, aux animaux ou aux choses.**

**ATTENTION: Vérifier que la valeur de la force d'impact mesurée aux endroits prévus par la norme EN 12445, est inférieure aux indications de la norme EN 12453.**

Pour obtenir un meilleur résultat, nous conseillons de réaliser le réglage automatique et la programmation des temps rapides avec les moteurs au repos (c'est-à-dire non surchauffés par un nombre considérable de manoeuvres consécutives).

### 6.8) MENU AUTOREGLAGE ( R u t o r e g l a g e )

Il permet d'effectuer le réglage automatique du Couple moteurs.

**ATTENZIONE!** L'opération d'autoréglage doit être effectuée d'après des fins de course de fermeture.

Si l'Autoset (réglage automatique) est réalisé d'une autre façon, le message d'erreur: "n5uc" apparaîtra et la manoeuvre ne sera pas réalisée.

**ATTENTION!!** L'opération d'autoréglage doit être effectuée après avoir vérifié le mouvement exact du vantail (ouverture/fermeture) et la correcte intervention des butées de fin de course.



Programmer la vitesse de ralentissement adaptée: dès que l'on appuie sur le bouton OK le message " .... .... " est affiché; la centrale commande une manœuvre d'ouverture sans ralentissement, suivie par une manœuvre de fermeture sans ralentissement, pendant lesquelles elle mémorise la durée de la course; ensuite, la centrale commande une deuxième manœuvre de ouverture avec ralentissement suivie par une deuxième manœuvre de fermeture avec ralentissement, pendant lesquelles la valeur minimale de couple, nécessaire au mouvement du vantail, est automatiquement instaurée.

Pendant cette phase, il est important d'éviter l'occultation des cellules photoélectriques, l'utilisation des commandes START, STOP, PED, CLOSE, OPEN et de l'écran. À la fin, si le réglage automatique a été effectué avec succès, l'unité affiche le message "OK" et revient au menu de Réglage automatique après avoir appuyé sur la touche "OK".

Si par contre, l'unité de commande affiche le message "KO", cela signifie que la procédure d'autoréglage n'a pas été effectuée correctement, donc il faut vérifier l'état d'usure du portail et la régularité du mouvement des vantaux, en effectuant ensuite une nouvelle opération d'autoréglage.

**ATTENTION!** Pendant la phase d'autoréglage, la fonction de détection des obstacles n'est pas active, donc l'installateur doit contrôler le mouvement de l'automatisme et empêcher aux personnes et aux choses d'approcher ou de stationner dans le rayon d'action de la motorisation.

Si on utilise des batteries de secours, l'autoréglage doit être effectué avec la centrale de commande alimentée avec la tension de réseau.

**ATTENTION: Les valeurs de couple programmées par le réglage automatique se réfèrent à la vitesse de ralentissement programmée pendant le réglage automatique. Si la vitesse de ralentissement est modifiée, il faut réaliser une nouvelle manœuvre de réglage automatique.**

**ATTENTION: Vérifier que la valeur de la force d'impact mesurée aux endroits prévus par la norme EN 12445, est inférieure aux indications de la norme EN 12453.**

**Une programmation erronée de la sensibilité peut créer des dommages aux personnes, aux animaux ou aux choses.**

## 7) STATISTIQUES

Après avoir connecté le programmeur UNIPRO à l'unité de commande, entrer dans le menu UNITE DE COMMANDE / STATISTIQUES et faire défiler la page vidéo des paramètres statistiques:

- Version logiciel microprocesseur carte.
- Nombre de cycles effectués, Si les moteurs sont remplacés, prendre note du nombre de manœuvres effectuées jusqu'à ce moment.
- Nombre de cycles effectués à partir du dernier entretien. Ce numéro est automatiquement mis à zéro à chaque autodiagnostic ou introduction de paramètres.
- Date du dernier entretien. A mettre à jour manuellement sur le menu spécial «Mise à jour date d'entretien».
- Description de l'installation. Permet d'introduire 16 caractères de localisation installation).

## 8) CARACTERISTIQUES TECHNIQUES DU RECEPTEUR INTEGRE

Canaux de sortie du récepteur:

- canal de sortie 1, si activé il commande un START
- canal de sortie 2, si activé il commande l'excitation du relais II canal radio pendant 1s.

Versions des émetteurs utilisables:

tous les émetteurs anti-scanner (également appelés Rolling Code, code variable ou dynamique) compatibles avec



## INSTALLATION ANTENNE

Utiliser une antenne accordée sur 433MHz.

Pour la connexion Antenne-Récepteur, utiliser un câble coaxial RG58. La présence de masses métalliques adossées à l'antenne peut perturber la réception radio. En cas de porte faible de l'émetteur, déplacer l'antenne à un endroit plus convenable.

## 9) CONFIGURATION DU RECEPTEUR

Le récepteur monté, de type clonable, présente, outre les caractéristiques de grande sécurité au copiage de la codification à code variable (rolling code), la possibilité d'effectuer aisément, grâce à un système exclusif, des opérations de "clonage" d'émetteurs.

Cloner un émetteur signifie produire un émetteur capable de s'insérer automatiquement dans la liste des émetteurs mémorisés dans le récepteur, en s'ajoutant ou en remplaçant un certain émetteur.

Le clonage en substitution permet de créer un nouvel émetteur qui remplace, dans le récepteur, un émetteur précédemment mémorisé. De cette façon, un émetteur pourra être éliminé de la mémoire et ne pourra plus être utilisé. Il sera donc possible de programmer à distance et sans intervenir sur le récepteur, plusieurs émetteurs en ajout ou en substitution d'émetteurs, qui, par exemple, auraient été perdus.

Lorsque la sécurité de la codification n'est pas importante, le récepteur monté permet d'effectuer le clonage en ajout avec un code fixe, qui, en renonçant au code variable, permet en tous les cas d'avoir une codification avec un grand nombre de combinaisons, tout en maintenant la possibilité de "copier" n'importe quel émetteur déjà programmé.

## PROGRAMMATION

La mémorisation des émetteurs peut avoir lieu en modalité manuelle ou au moyen du programmeur UNIRADIO, qui permet d'effectuer la gestion au moyen d'un logiciel EEdbase de la base de données complète de l'installation.

Dans ce dernier cas, la programmation du récepteur se fait à travers la connexion d'UNIRADIO à la centrale de commande **LIBRA-C-MA**, en utilisant les accessoires UNIFLAT et UNIDA comme indiqué à la Fig. 4.

## 10) PROGRAMMATION MANUELLE

En cas d'installations standard qui ne nécessitent aucune fonction avancée, il est possible d'effectuer la mémorisation manuelle des émetteurs, se référant à la Fig. B pour la programmation de base.

- Si l'on désire que l'émetteur active la sortie 1 (START) avec la touche 1 ou avec la touche 2 ou avec la touche 3 ou avec la touche 4, insérer l'émetteur dans le menu touche start comme à la fig. B.
- Si l'on désire que l'émetteur active la sortie 2 (relais II canal radio) avec la touche 1 ou avec la touche 2 ou avec la touche 3 ou avec la touche 4, insérer l'émetteur dans le menu touche 2 can. comme à la fig. B.

Nota: La touche cachée P1 prend un aspect différent selon le modèle d'émetteur.

Pour les émetteurs avec une touche invisible (cachée), appuyer sur la touche cachée P1 (Fig. B1). Pour les émetteurs sans touche invisible (cachée), la touche P1 correspond à l'appui simultané sur les 4 touches de l'émetteur ou, en ouvrant le compartiment de la batterie, à shunter avec un tournevis les deux plaquettes P1 (Fig. B2).

## NOTE IMPORTANTE: MARQUER LE PREMIER EMETTEUR MEMORISE AVEC L'ETIQUETTE CLE (MASTER)

Le premier émetteur, en cas de programmation manuelle, attribue le code clé au récepteur; ce code est nécessaire pour pouvoir effectuer le clonage successif des émetteurs radio.

## 11) CLONAGE DES RADIOEMETTEURS

Clonage avec rolling code/Clonage à code fixe

Se référer aux instructions UNIRADIO et au Guide de programmation CLONIX

## 11.1) PROGRAMMATION AVANCÉE: COMMUNAUTÉ DE RECEPTEURS

Se référer aux instructions UNIRADIO et au Guide de programmation CLONIX

## 12) CONNEXION SERIELLE AVEC CARTE SCS1 (Fig. 6)

La centrale de commande **LIBRA-C-MA** permet, à travers des entrées et des sorties sérielles spéciales (SCS1), la connexion centralisée de plusieurs motorisations. Il est donc possible, avec une seule commande, d'effectuer l'ouverture ou la fermeture de tous les automatismes connectés.

Effectuer, selon le schéma de la Fig. 6, la connexion de toutes les centrales de commande **LIBRA-C-MA**, en utilisant exclusivement un câble duplex de type téléphonique.

Si on utilise un câble téléphonique avec plusieurs paires, il est indispensable d'utiliser les fils avec la même paire.

La longueur du câble téléphonique entre un appareillage et le suivant ne doit pas excéder 250 m.

A ce point, il faut configurer opportunément chaque centrale de commande **LIBRA-C-MA**, en réglant avant tout une unité de commande MASTER, qui aura le contrôle de toutes les autres, nécessairement réglées comme SLAVE (voir menu logiques). L'unité de commande MAÎTRESSE doit être la première de la série (Fig.6).

Introduire en plus le numéro de Zone (voir menu paramètres) entre 0 et 127. Le numéro de zone permet de créer des groupes d'automatismes, dont chacun répond au Master de Zone. **Chaque zone ne peut avoir qu'un Master, le Master de la zone 0 contrôle aussi les Slave des autres zones.**

## 13) DEMOLITION

**Attention: S'adresser exclusivement à du personnel qualifié.**

L'élimination des matériaux doit être faite en respectant les normes en vigueur. En cas de démolition, il n'existe aucun danger ou risque particulier dérivant du produit. En cas de récupération des matériaux, il sera opportun de les trier selon leur genre (parties électriques - cuivre - aluminium - plastique - etc.).

## 14) DEMONTAGE

**Attention: S'adresser exclusivement à du personnel qualifié.**

Si l'unité de commande doit être démontée et remontée ailleurs, il faut:

- Couper l'alimentation et débrancher toute l'installation électrique.
- Si des composants ne peuvent pas être enlevés ou sont endommagés, il faudra les remplacer.

**Les descriptions et les figures de ce manuel n'engagent pas le constructeur. En laissant inaltérées les caractéristiques essentielles du produit, la Société se réserve le droit d'apporter à n'importe quel moment les modifications qu'elle juge opportunes pour améliorer le produit du point de vue technique, commercial et de construction, sans s'engager à mettre à jour cette publication.**

Fig. A

**LEGENDA**



[00] Valeur prédéfinie

↑ +/ON  
↓ -/OFF Incrément/réduction paramètres ou commutation ON/OFF

OK Appuyer sur la touche OK (Retour/validation)

↓ +↑ Défilement du menu (+ = précédent - = suivant)

+/-

Appuyer simultanément sur les touches + et -. L'appui simultané sur les touches + et - permet de sortir du menu et de retourner au menu précédent; si cela a lieu au niveau principal du menu, on sort de la programmation et l'écran s'éteint. Les modifications effectuées ne sont validées que si elles sont suivies par l'appui de OK.

PrG Message Programmation en cours

Ko Message KO! (erreur de la valeur ou de la fonction)

-< Message "Attendez s.v.p." (introduire la valeur ou la fonction)

**ACCES AUX MENUS**

Appuyer sur la touche OK

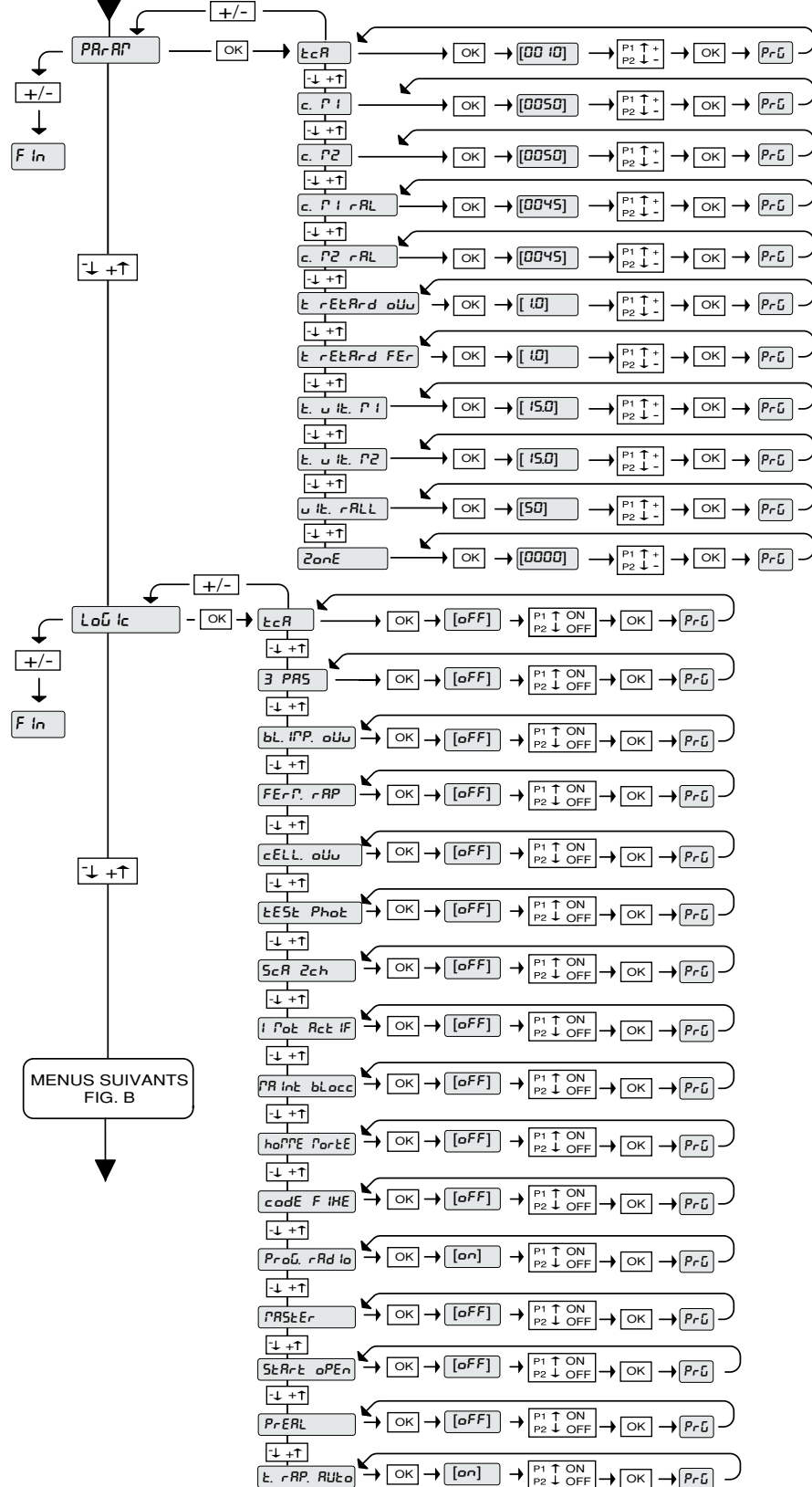
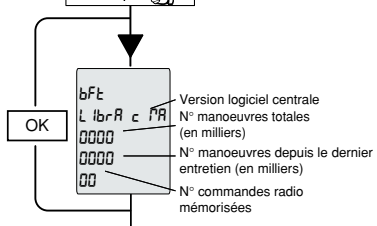

**MENU PARAMETRES**

- TCA valeur exprimée en secondes (défaut 10=10s, mini 3=3s, maxi 120=120s)
- Couple Mot 1 valeur exprimée en % (défaut 50%, mini 1%, maxi 99%)
- Couple Mot 2 valeur exprimée en % (défaut 50%, mini 1%, maxi 99%)
- Couple Mot 1 ralentissement valeur exprimée en % (défaut 45%, mini 1%, maxi 99%)
- Couple Mot 2 ralentissement valeur exprimée en % (défaut 45%, mini 1%, maxi 99%)
- T Décalage ouverture valeur exprimée en dixièmes de seconde (défaut 10=1s, mini 10=1s, maxi 100=10s)
- T Décalage fermeture valeur exprimée en dixièmes de seconde (défaut 10=1s, mini 10=1s, maxi 250=25s)
- Temps rapide moteur 1 Valeur exprimée en secondes (défaut 15=15s, mini 1=1s, maxi 30=30s)
- Temps rapide moteur 2 Valeur exprimée en secondes (défaut 15=15s, mini 1=1s, maxi 30=30s)
- Vitesse ralentissement valeur exprimée en % 0=Ralentissement désactivé (défaut 50%, mini 0%, maxi 99%)
- Zone valeur numérique (défaut 0, mini 0, maxi 127)



D811494\_04

Fig. B

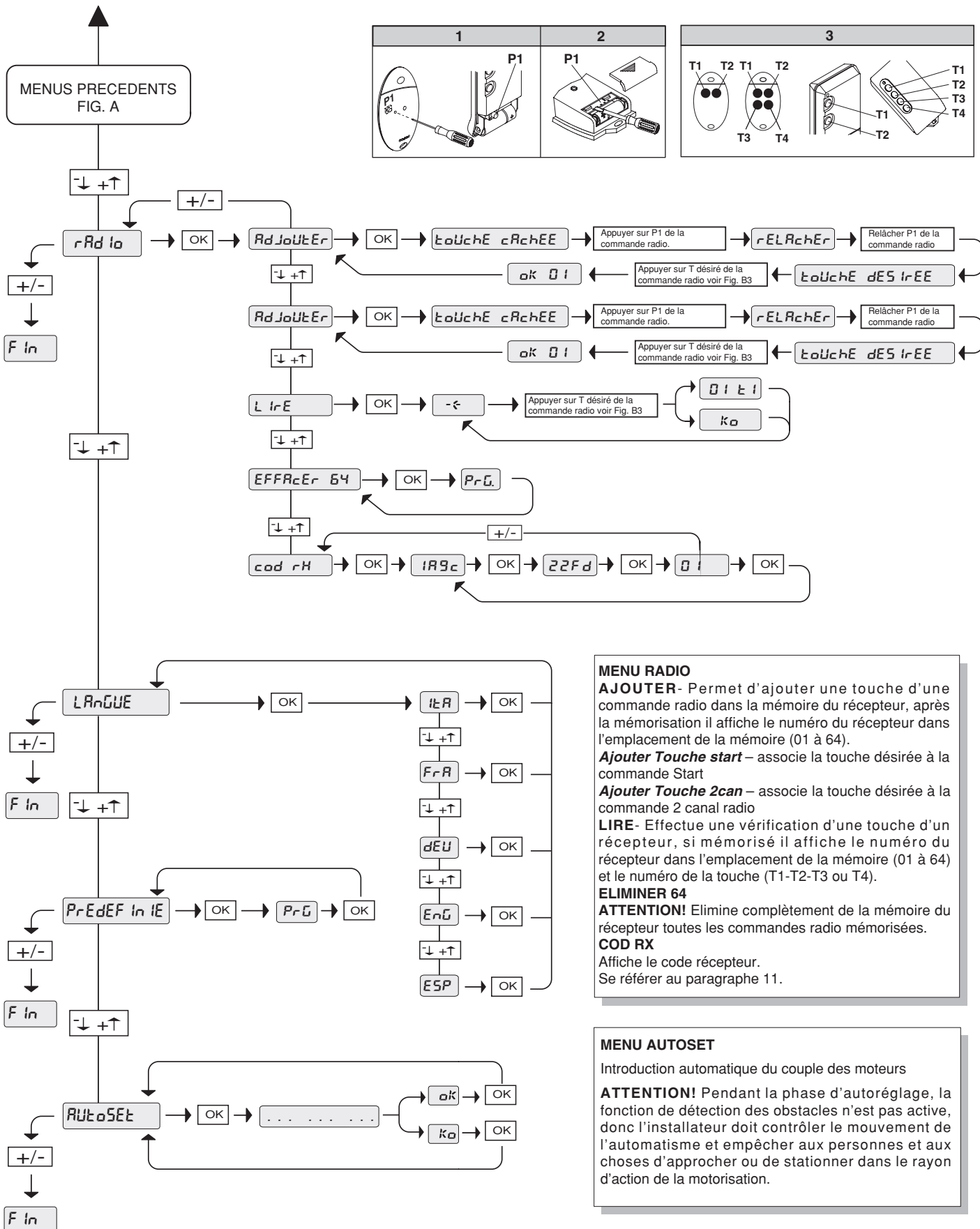
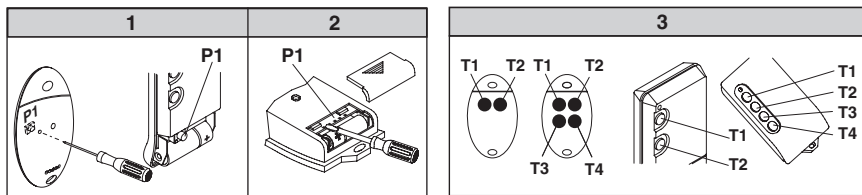

**MENU RADIO**  
**AJOUTER**- Permet d'ajouter une touche d'une commande radio dans la mémoire du récepteur, après la mémorisation il affiche le numéro du récepteur dans l'emplacement de la mémoire (01 à 64).  
**Ajouter Touche start** – associe la touche désirée à la commande Start  
**Ajouter Touche 2can** – associe la touche désirée à la commande 2 canal radio  
**LIRE**- Effectue une vérification d'une touche d'un récepteur, si mémorisé il affiche le numéro du récepteur dans l'emplacement de la mémoire (01 à 64) et le numéro de la touche (T1-T2-T3 ou T4).  
**ELIMINER 64**  
**ATTENTION!** Elimine complètement de la mémoire du récepteur toutes les commandes radio mémorisées.  
**COD RX**  
 Affiche le code récepteur.  
 Se référer au paragraphe 11.

**MENU AUTOSET**  
 Introduction automatique du couple des moteurs  
**ATTENTION!** Pendant la phase d'autoréglage, la fonction de détection des obstacles n'est pas active, donc l'installateur doit contrôler le mouvement de l'automatisme et empêcher aux personnes et aux choses d'approcher ou de stationner dans le rayon d'action de la motorisation.

Fig. A

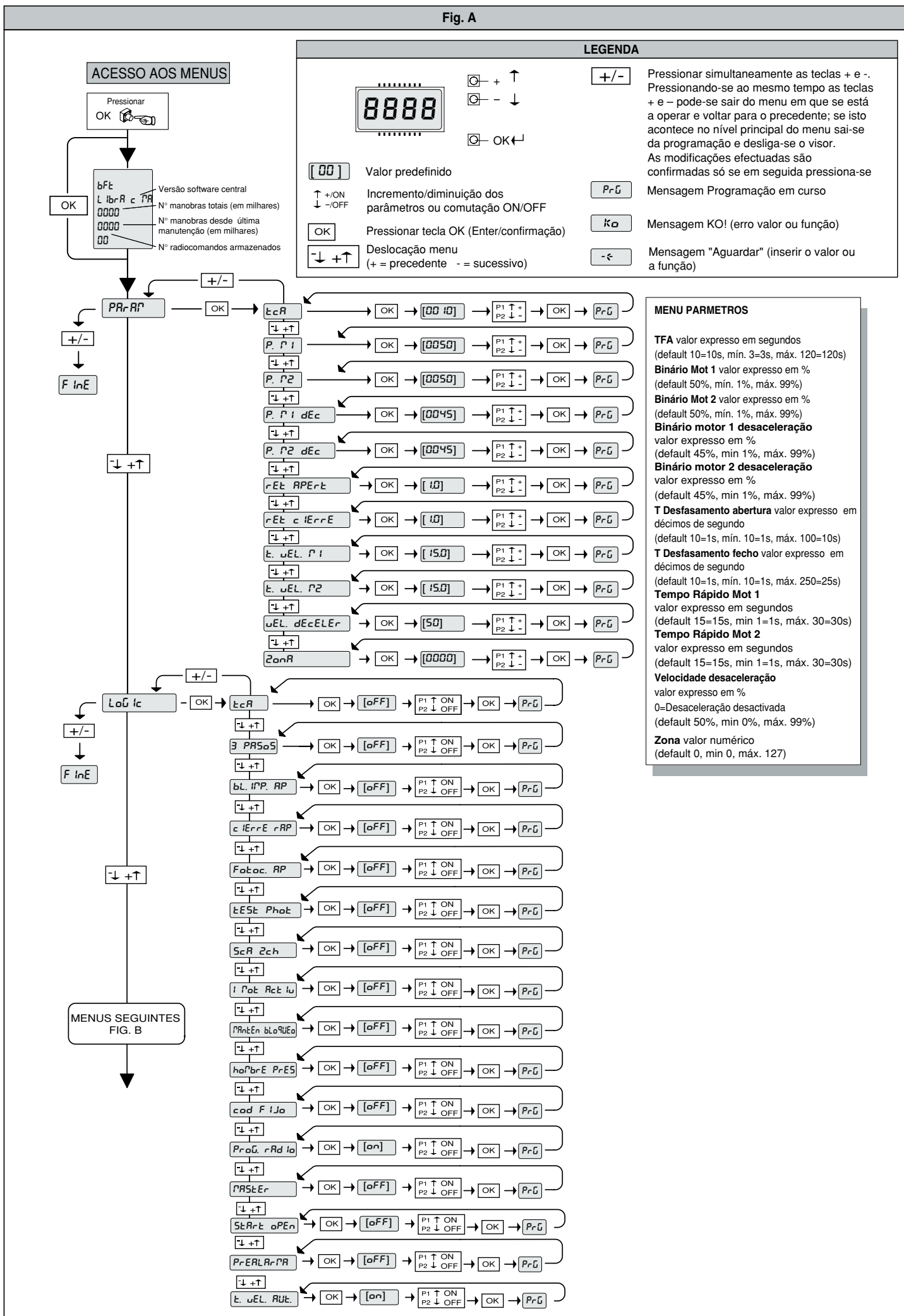

### LEGENDA

	+	↑		+/-	Pressionar simultaneamente as teclas + e -.
	-	↓			Pressionando-se ao mesmo tempo as teclas + e - pode-se sair do menu em que se está a operar e voltar para o precedente; se isto acontece no nível principal do menu sai-se da programação e desliga-se o visor.
		OK			As modificações efectuadas são confirmadas só se em seguida pressiona-se
		00			Mensagem Programação em curso
		+ / ON			
		- / OFF			
		OK			Mensagem KO! (erro valor ou função)
		Deslocação menu			Mensagem "Aguardar" (inserir o valor ou a função)
		(+ = precedente - = sucessivo)			

### MENU PARMETROS

**TFA** valor expresso em segundos (default 10=10s, mín. 3=3s, máx. 120=120s)

**Binário Mot 1** valor expresso em % (default 50%, mín. 1%, máx. 99%)

**Binário Mot 2** valor expresso em % (default 50%, mín. 1%, máx. 99%)

**Binário motor 1 desaceleração** valor expresso em % (default 45%, min 1%, máx. 99%)

**Binário motor 2 desaceleração** valor expresso em % (default 45%, min 1%, máx. 99%)

**T Desfasamento abertura** valor expresso em décimos de segundo (default 10=1s, mín. 10=1s, máx. 100=10s)

**T Desfasamento fecho** valor expresso em décimos de segundo (default 10=1s, mín. 10=1s, máx. 250=25s)

**Tempo Rápido Mot 1** valor expresso em segundos (default 15=15s, min 1=1s, máx. 30=30s)

**Tempo Rápido Mot 2** valor expresso em segundos (default 15=15s, min 1=1s, máx. 30=30s)

**Velocidade desaceleração** valor expresso em % 0=Desaceleração desactivada (default 50%, min 0%, máx. 99%)

**Zona** valor numérico (default 0, min 0, máx. 127)

D811494\_04

Fig. B

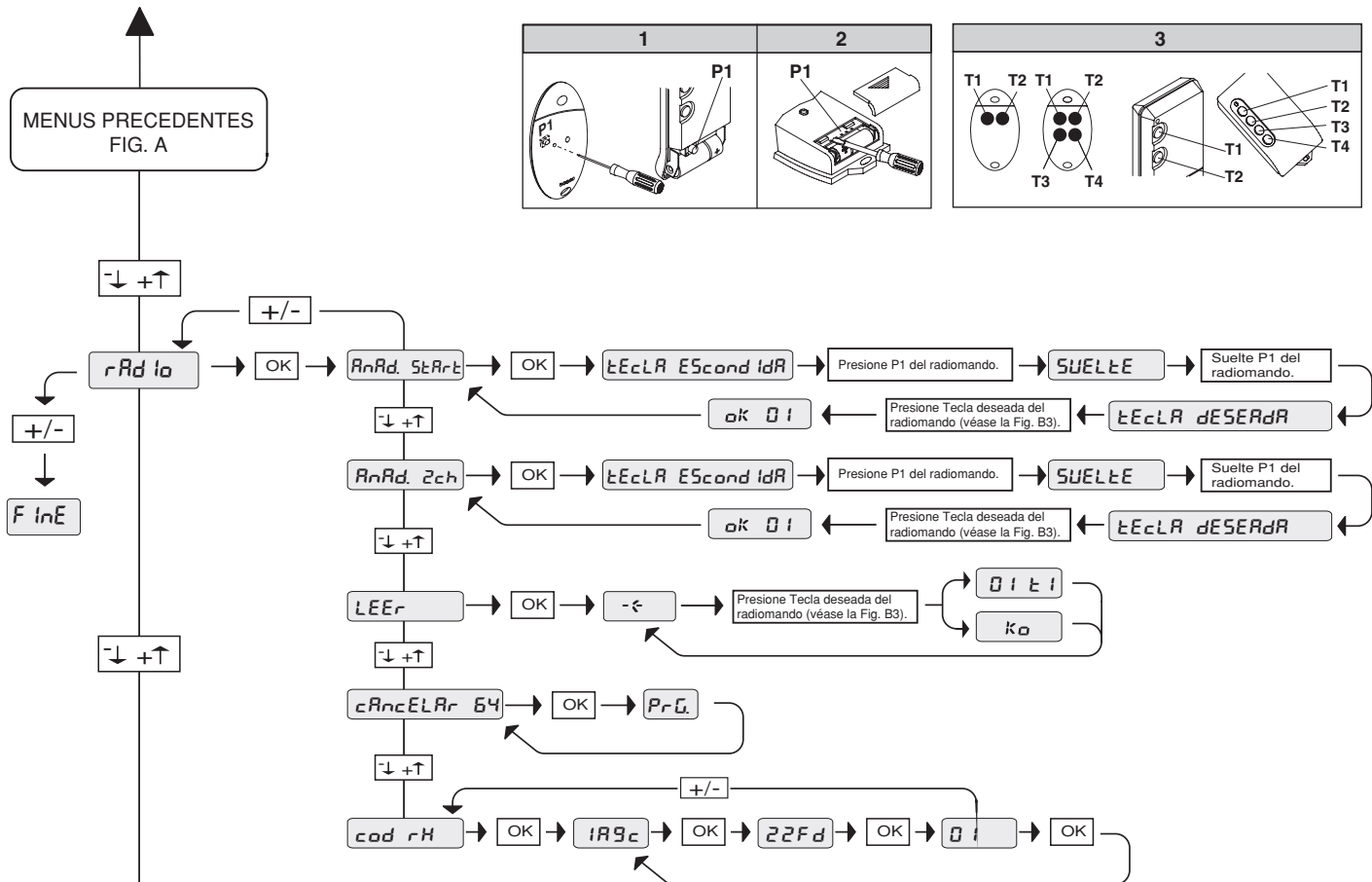
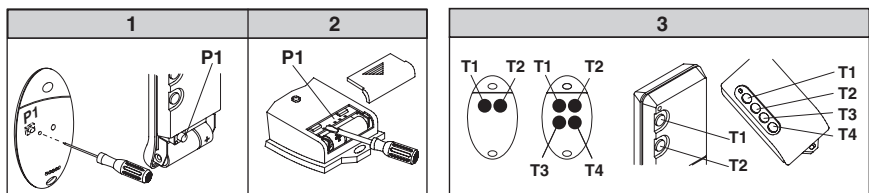

**MENU RÁDIO**  
**ADICIONAR-** Consente de adicionar uma tecla de um radiocomando na memória do receptor, depois do armazenamento o visor mostra o número do receptor na localização da memória (de 01 a 64).  
**ADICIONAR Tecla start** - associa a tecla desejada ao comando Start  
**ADICIONAR Tecla 2can** - associa a tecla desejada ao comando 2 canal rádio  
**LER-** Efectua uma verificação de uma tecla de um receptor, se armazenado o visor mostra o número do receptor na localização da memória (de 01 a 64) e número da tecla (T1-T2-T3 ou T4).  
**ELIMINAR 64**  
**ATENÇÃO!** Remove completamente todos os radiocomandos armazenados da memória do receptor  
**COD RX**  
 Visualiza o código receptor  
 Fazer referência ao parágrafo 11.

**MENU AUTOSET**  
 Define automaticamente o binário dos motores.  
**ATENÇÃO!** Durante a fase de configuração automática a função de detecção dos obstáculos não é activa; portanto, o instalador deve controlar o movimento da automatização e impedir que pessoas e coisas aproximem-se ou fiquem parados no raio de acção da automatização.



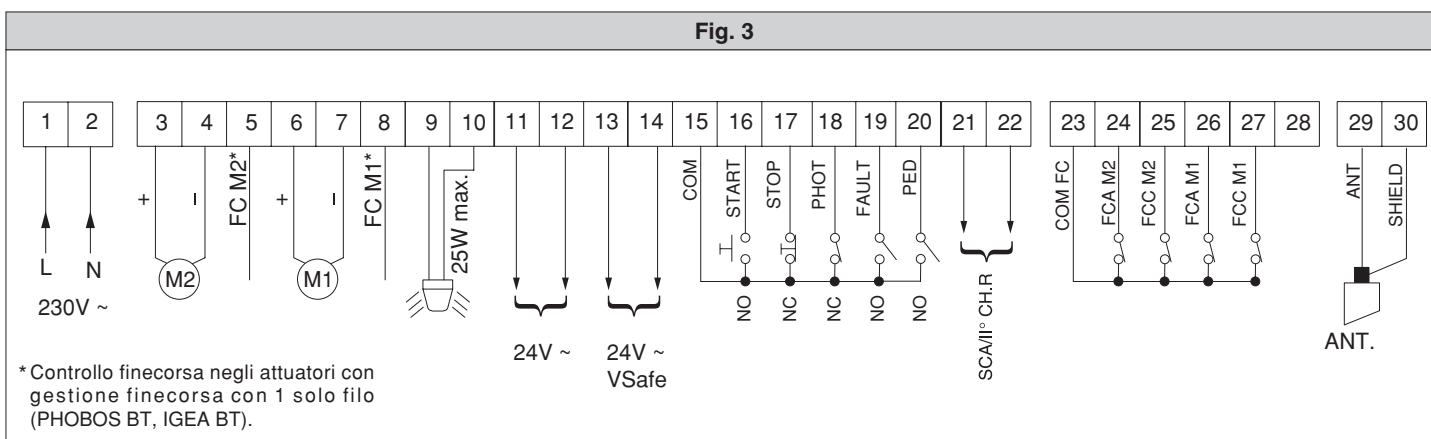
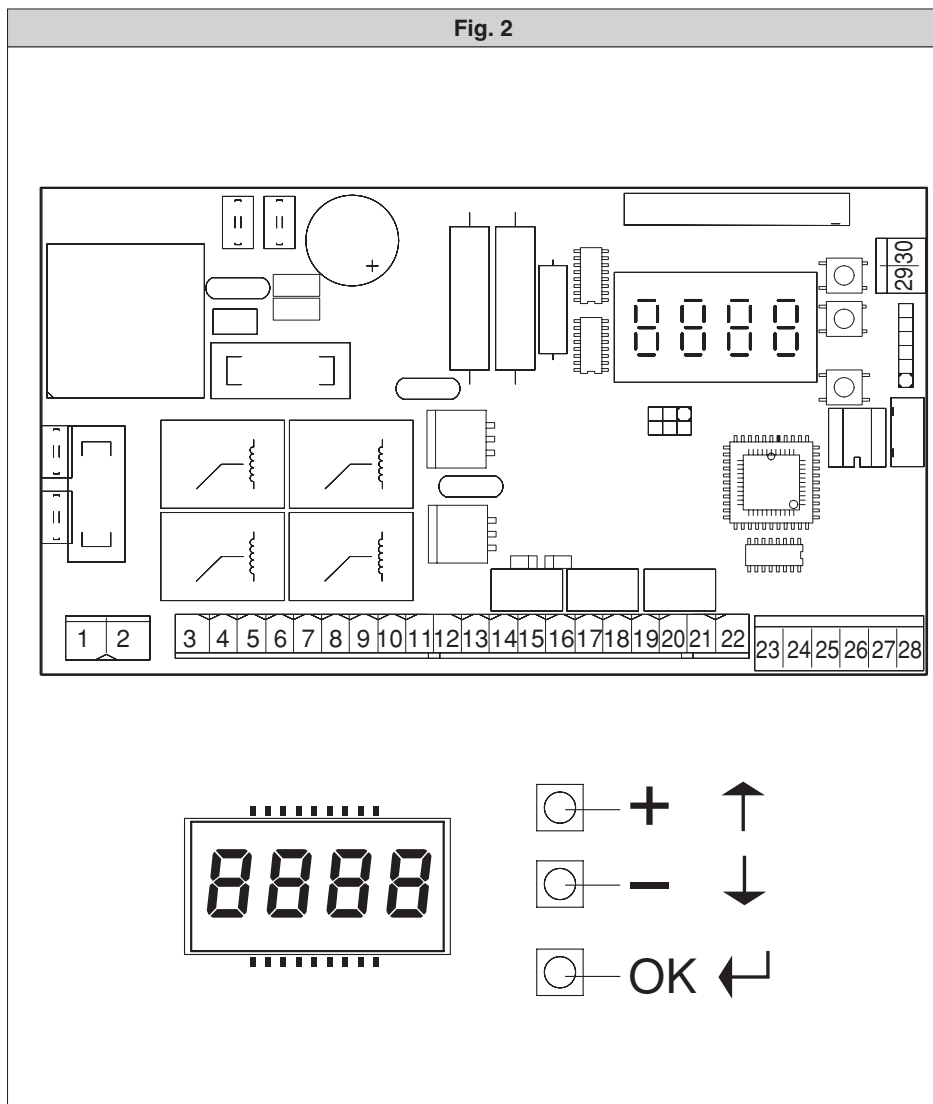
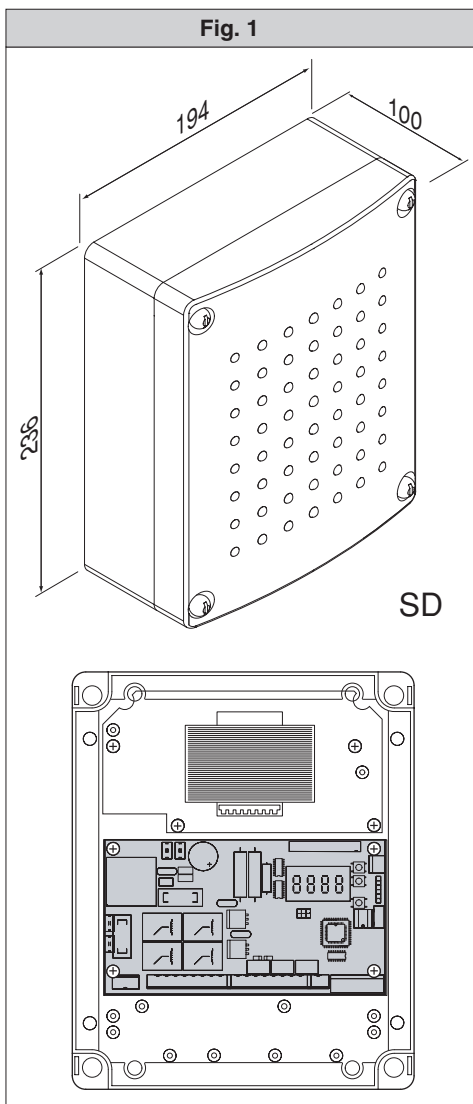

- \* Controllo finecorsa negli attuatori con gestione finecorsa con 1 solo filo (PHOBOS BT, IGEA BT).
- \* Limit switch control for actuators with limit switch control by means of 1 wire only (PHOBOS BT, IGEA BT).
- \* Contrôle fin de course dans les actionneurs avec gestion de fin de course avec un seul fil (PHOBOS BT, IGEA BT).
- \* Endschalter-Kontrolle in Antrieben mit 1-Draht-Endschaltersteuerung (PHOBOS BT, IGEA BT).
- \* Control de los fines de carrera en los servomotores con gestión de los fines de carrera con 1 solo hilo (PHOBOS BT, IGEA BT).
- \* Controllo do fim-de-curso nos accionadores com gestão do fim-de-curso com 1 único fio (PHOBOS BT, IGEA BT).

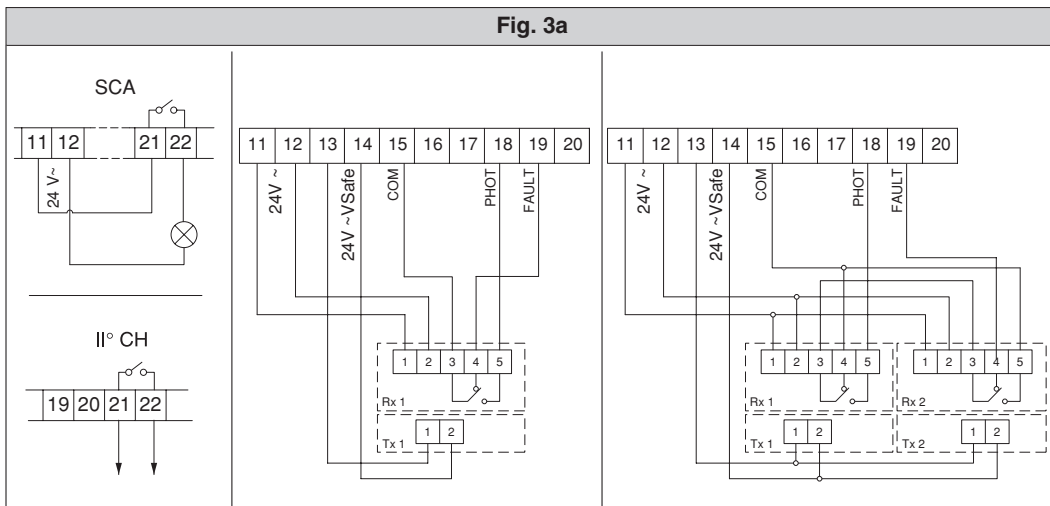

D811494\_04

Fig. 4

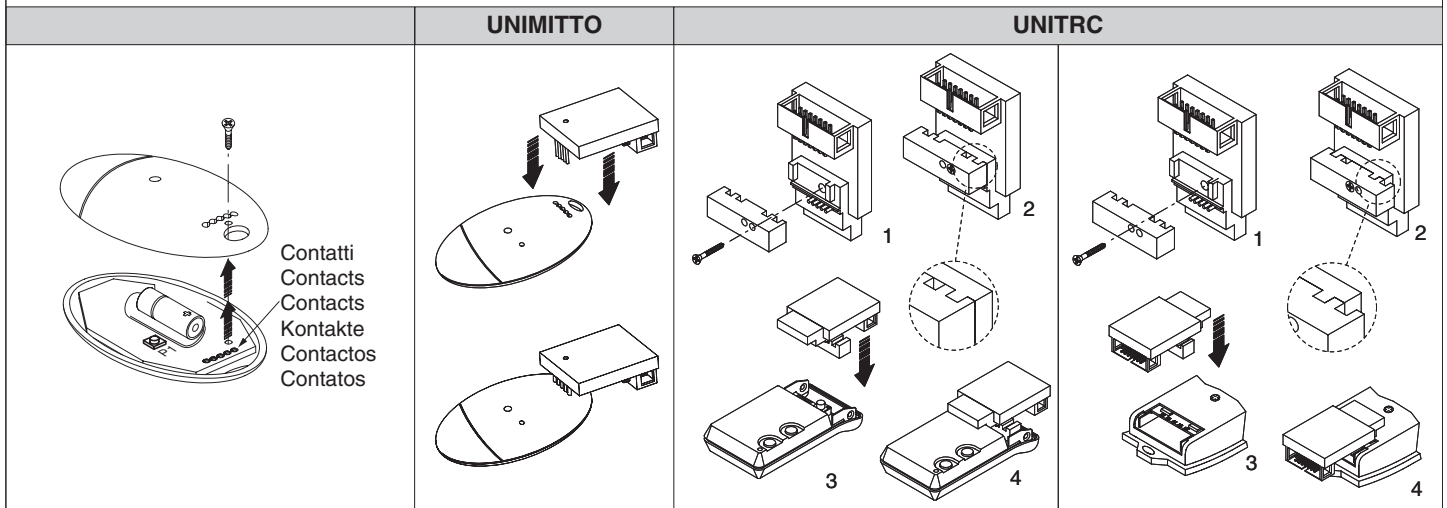
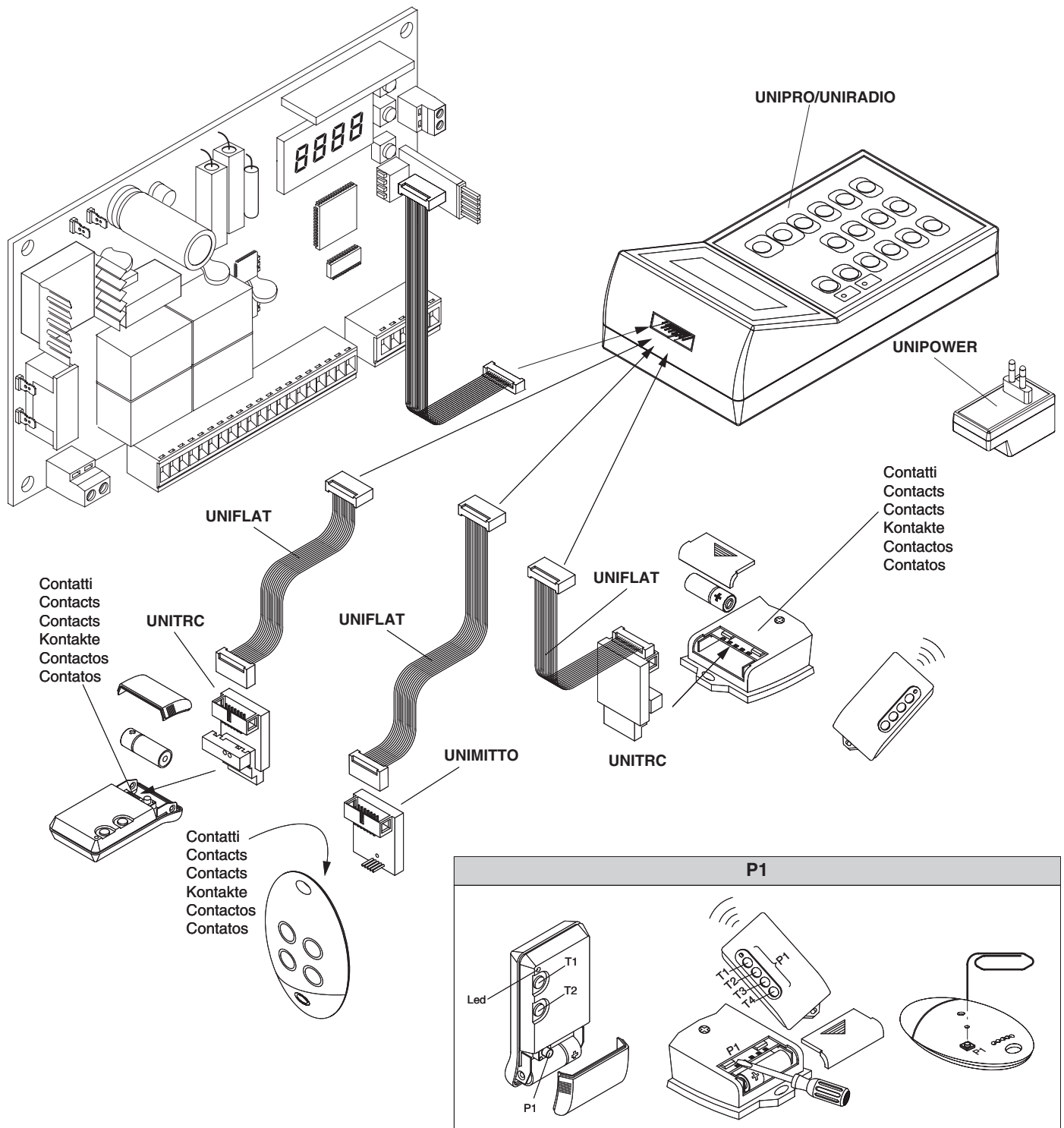

Fig. 5

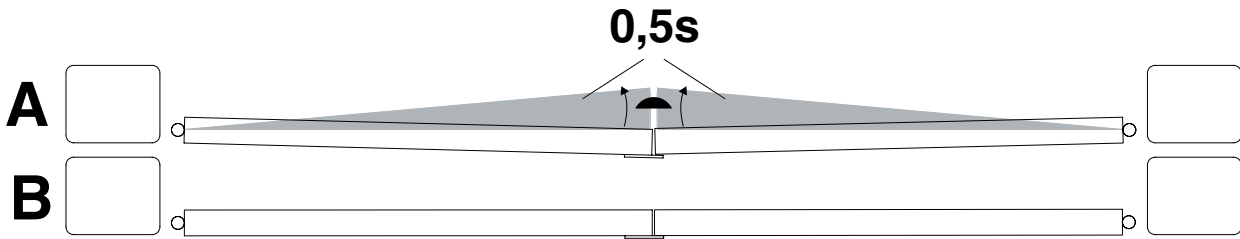
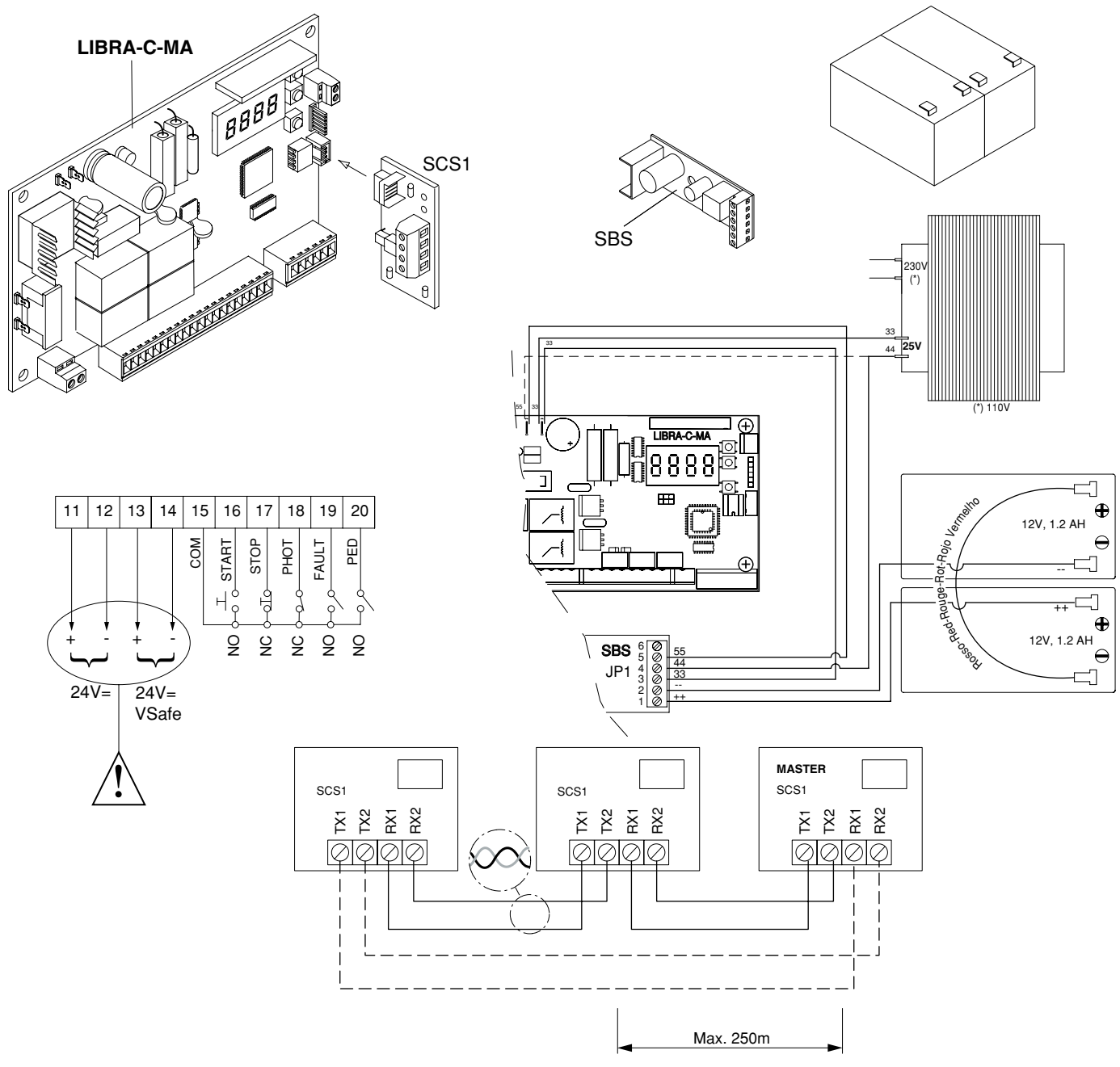

Fig. 6



**BFT** **FRANCE**  
AUTOMATISMES BFT FRANCE  
13 Bd E. Michelet, 69008 Lyon  
e-mail: infofrance@bft.it

Tel. (0033) 0478760988  
Fax (0033) 0478769223

**BFT** **DEUTSCHLAND**  
BFT Torantriebssysteme GmbH  
Hintere Str. 100, 90768 Fürth  
<http://www.bft-torantriebe.de>

Tel. 0911-7660090  
Fax 0911-7660099

**BFT S.p.a.**

**ITALIA**

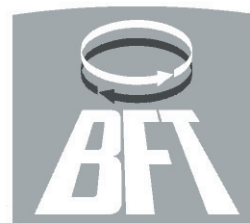

Via Lago di Vico, 44  
36015 Schio (VI)  
Tel.naz. 0445 696511  
Tel.int. +39 0445 696533  
Fax 0445 696522  
Internet: [www.bft.it](http://www.bft.it)  
E-mail: [sales@bft.it](mailto:sales@bft.it)