

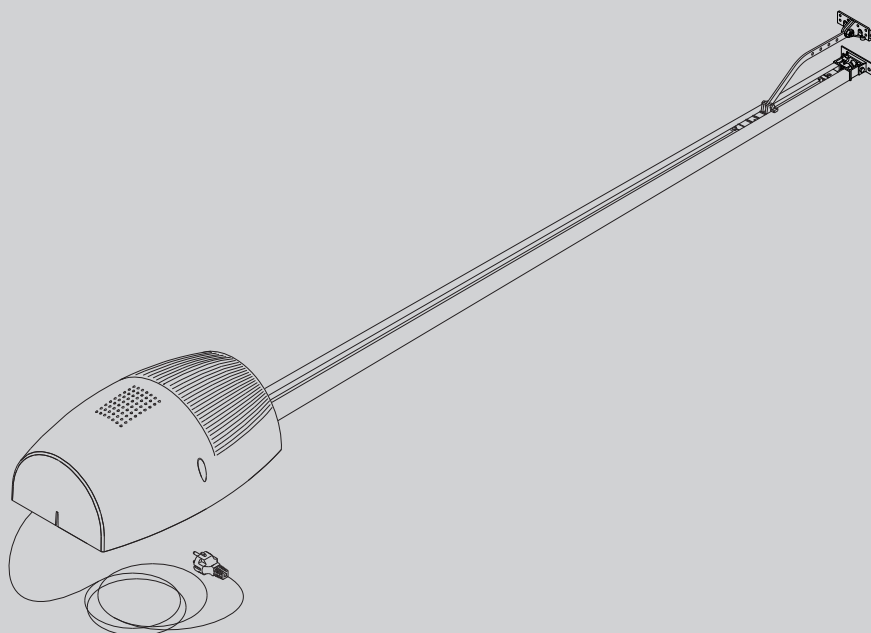

DB11493 00100_01 16-10-08

AUTOMAZIONI PER PORTE BASCULANTI E SEZIONALI
 AUTOMATION FOR OVERHEAD AND SECTIONAL GARAGE DOORS
 AUTOMATION POUR PORTES BASCULANTES ET SECTIONALES
 GARAGENTORANTRIEB FÜR SCHWING UND SEKTIONALTORE
 AUTOMATIZACIONES PARA PUERTAS BASCULANTE Y SECCIONALES
 AUTOMATISERINGEN VOOR KANTEL- EN SECTIEDEUREN



BOTTICELLI VENERE D

ISTRUZIONI D'USO E DI INSTALLAZIONE
 INSTALLATION AND USER'S MANUAL
 INSTRUCTIONS D'UTILISATION ET D'INSTALLATION
 INSTALLATIONS-UND GEBRAUCHSANLEITUNG
 INSTRUCCIONES DE USO Y DE INSTALACION
 GEBRUIKS- EN INSTALLATIEAANWIJZINGEN



AZIENDA CON SISTEMA DI GESTIONE
 INTEGRATO CERTIFICATO DA DNV
 = UNI EN ISO 9001:2000 =
 UNI EN ISO 14001:2004

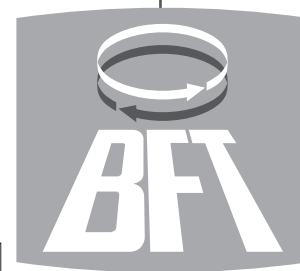

Attenzione! Leggere attentamente le "Avvertenze" all'interno! **Caution!** Read "Warnings" inside carefully! **Attention!** Veuillez lire attentivement les Avertissements qui se trouvent à l'intérieur!
Achtung! Bitte lesen Sie aufmerksam die „Hinweise“ im Inneren! **¡Atención!** Leer atentamente las "Advertencias" en el interior! **Let op!** Lees de "Waarschuwingen" aan de binnenkant zorgvuldig!

**DICHIARAZIONE DI CONFORMITÀ / DECLARATION OF CONFORMITY / DÉCLARATION DE CONFORMITÉ
 KONFORMITÄT SERKLÄRUNG / DECLARACION DE CONFORMIDAD / DECLARAÇÃO DE CONFORMIDADE / VERKLARING VAN OVEREENSTEMMING/
 ΔΗΛΩΣΗ ΣΥΜΜΟΡΦΩΣΗΣ / DEKLARACJA ZGODNOŚCI / ДЕКЛАРАЦИЯ О СООТВЕТСТВИИ / PROHLÁŠENÍ O SHODĚ / UYGUNLUK BEYANNAMESİ**
 (Dir. 98/37/EEC allegato / annex / on annexe / anlage / adjunto / ficheiro / bijlage / συννημμένο / załącznik / приложение / příloha / ek IIB)

Fabbricante / Manufacturer / Fabricant / Hersteller / Fabricante / Fabricante / Fabrikant /
 Κατασκευαστής / Producent / Изготовитель / výrobce / Üretici:

BFT S.p.a.

Indirizzo / Address / Adresse / Adresse / Dirección / Endereço / Adres /
 Διεύθυνση / Adres / Адрес / Adresa / Adres:

Via Lago di Vico 44
 36015 - Schio
 VICENZA - ITALY

Dichiara sotto la propria responsabilità che il prodotto: / Declares under its own responsibility that the following product: / Déclare sous sa propre responsabilité que le produit: / Erklärt auf eigene Verantwortung, daß das Produkt: / Declara, bajo su propia responsabilidad, que el producto: / Declara, sob a sua responsabilidade, que o produto / Verklaart onder haar verantwoordelijkheid dat het product / Δηλώνει υπεύθυνα ότι το προϊόν / Oświadcza na własną odpowiedzialność, że produkt / Заявляет под свою ответственность, что изделие / Prohlašuje na vlastní odpovědnost, že výrobek / Kendi sorumluluğu altında aşağıdaki ürünü:

Motoriduttore per porte sezionali mod. / Gearmotor for sectional doors mod. / Motorréducteur pour portes multi-lames mod. / Getriebemotor für Sektionaltore Modell. / Motorreductor para puertas seccionales mod. / Motoredutor para portas seccionais mod. / Reductiemotor voor sectionale deuren mod. / Ηλεκτρομειωτήρας για γκαραζόπορτες μοντ. / Motoredutor do drzwi sekcyjnych mod. / Редукторный двигатель для многопольных дверей мод. / Převodový motor pro sekční vrata motel / Seksiyonel kapılar için motor redüktörü mod.

BOTTICELLI

È costruito per essere incorporato in un macchinario che verrà identificato come macchina ai sensi della DIRETTIVA MACCHINE. / Has been produced to be incorporated into a machinery, which will be identified as a machine according to the MACHINERY DIRECTIVE. / A été construit pour l'incorporation successive dans un équipement qui sera identifié comme machine conformément à la DIRECTIVE MACHINES. / Dafür konstruiert wurde, in ein Gerät eingebaut zu werden, das als Maschine im Sinne der MASCHINEN-DIREKTIVE identifiziert wird. / Ha sido construido para ser incorporado en una maquinaria, que se identificará como máquina de conformidad con la DIRECTIVA MAQUINAS. / Foi construido para ser incorporado numa maquinaria, que será identificada como máquina em conformidade com a DIRECTIVA MÁQUINAS / Gebouwd is om deel uit te maken van een inrichting die wordt geïdentificeerd als machine volgens de MACHINERICHTLIJN. / Έχει κατασκευαστεί για να ενσωματωθεί σε ένα μηχάνημα που θα προσδιοριστεί ως μηχάνημα σύμφωνα με την ΟΔΗΓΙΑ ΜΗΧΑΝΗΜΑΤΩΝ / Zostal wyprodukowany z przeznaczeniem do montażu w urządzeniu, które zostanie określone jako maszyna w myśl DYREKTYWY MASZYNOWEJ / Изготовлен для встраивания в оборудование, которое будет определено как «машина» в соответствии с ДИРЕКТИВОЙ ПО МАШИНАМ / Je vyroben pro montáž do strojního zařízení, které bude označeno jako stroj podle SMĚRNICE O STROJNÍCH ZAŘIZENÍCH. / MAKİNE DİREKTİFİ'nin hükümleri uyarınca makine olarak tanımlanacak bir makine grubuna entegre edilmek için üretilmiş olduğunu

È conforme ai requisiti essenziali di sicurezza delle Direttive: / It also complies with the main safety requirements of the following Directives: / Est conforme aux exigences essentielles de sécurité des Directives: / Es entspricht den grundlegenden Sicherheitsbedingungen der Direktiven: / Es conforme a los requisitos esenciales de seguridad de las Directivas: / Está conforme aos requisitos essenciais de segurança das Directivas / Conform is met de fundamentele veiligheidsvereisten van de volgende Richtlijnen / Συμμορφούται στις βασικές απαιτήσεις ασφαλείας των Οδηγιών / Jest zgodny z podstawowymi wymogami bezpieczeństwa Dyrektyw / Соответствует основным требованиям по безопасности Директив / Vyhovuje hlavním bezpečnostním požadavkům směrníc / Aşağıdaki direktiflerin temel güvenlik şartlarına uygun olduğunu beyan eder:

BASSA TENSIONE / LOW VOLTAGE / BASSE TENSION / NIEDERSpannung / BAJA TENSION / BAIXA TENSÃO / LAAGSPANNING / ΧΑΜΗΛΗΣ ΤΑΣΗΣ / NISKE NAPIECIE / НИЗКОЕ НАПРЯЖЕНИЕ / BEZPEČNOST ELEKTRICKÝCH ZAŘIZENÍ NÍZKÉHO NAPĚTÍ / ALÇAK GERİLİM 73/23/CEE, 93/68/CEE, 2006/95/CEE (EN60335-1 (02), EN60335-2-95) (e modifichie successive / and subsequent amendments / et modifications successives / und ihren nachfolgende Änderungen / e modificações sucessivas / y modificaciones sucesivas / en daaropvolgende wijzigingen / και επόμενες τροποποιήσεις / z późniejszymi zmianami / с последующими изменениями / s pozdějšími změnami / ve sonraki değişiklikler).

COMPATIBILITÀ ELETTROMAGNETICA / ELECTROMAGNETIC COMPATIBILITY / COMPATIBILITÉ ELECTROMAGNÉTIQUE / ELEKTROMAGNETISCHE KOMPATIBILITÄT / COMPATIBILIDAD ELECTROMAGNETICA / COMPATIBILIDADE ELECTROMAGNÉTICA / ELEKTROMAGNETISCHE KOMPATIBILITEIT / ΗΛΕΚΤΡΟΜΑΓΝΗΤΙΚΗΣ ΣΥΜΒΑΤΟΤΗΤΑΣ / KOMPATYBILNOŚĆ ELEKTROMAGNETYCZNA / ЭЛЕКТРОМАГНИТНАЯ СОВМЕСТИМОСТЬ / ELEKTROMAGNETICKÁ KOMPATIBILITA / ELEKTROMANYETİK UYUMLULUK 89/336/CEE, 91/263/CEE, 92/31/CEE, 93/68/CEE, 2004/108/CEE (EN61000-6-1, EN61000-6-2, EN61000-6-3, EN61000-6-4, EN55014-1, EN55014-2) (e modifichie successive / and subsequent amendments / et modifications successives / und ihren nachfolgende Änderungen / e modificações sucessivas / y modificaciones sucesivas / en daaropvolgende wijzigingen / και επόμενες τροποποιήσεις / z późniejszymi zmianami / с последующими изменениями / s pozdějšími změnami / ve sonraki değişiklikler).

DIRETTIVA MACCHINE / MACHINERY DIRECTIVE / DIRECTIVE MACHINES / MASCHINEN-DIREKTIV / DIRECTIVA MAQUINAS / DIRECTIVA MÁQUINAS / MACHINERICHTLIJN / ΟΔΗΓΙΑ ΜΗΧΑΝΗΜΑΤΩΝ / DYREKTYWA MASZYNOWA / ДИРЕКТИВА ПО МАШИНАМ / SMĚRNICE O STROJNÍCH ZAŘIZENÍCH / MAKİNE DİREKTİFİ 98/37/CEE (EN 12453(01), EN 12445 (01), EN12978 (03)) (e modifichie successive / and subsequent amendments / et modifications successives / und ihren nachfolgende Änderungen / e modificações sucessivas / y modificaciones sucesivas / en daaropvolgende wijzigingen / και επόμενες τροποποιήσεις / z późniejszymi zmianami / с последующими изменениями / s pozdějšími změnami / ve sonraki değişiklikler).

APPARECCHIATURE RADIO / RADIO SETS / INSTALLATIONS RADIO / RADIOAPPARATE / RADIOEQUIPOS / RADIOAPARELHOS / RADIO-INSTALLATIES / ΣΥΣΚΕΥΕΣ ΡΑΔΙΟΜΕΤΑΔΟΣΗΣ / URZĄDZENIA RADIOWE / РАДИОАППАРАТУРА / RÁDIOVÁ ZAŘIZENÍ / RAYO DONANIMI 99/5/CEE (ETSI EN 301 489-3 (2002) +ETSI EN 301 489-1 (2008), ETSI EN 300 220-3 (2000)) (e modifichie successive / and subsequent amendments / et modifications successives / und ihren nachfolgende Änderungen / e modificações sucessivas / y modificaciones sucesivas / en daaropvolgende wijzigingen / και επόμενες τροποποιήσεις / z późniejszymi zmianami / с последующими изменениями / s pozdějšími změnami / ve sonraki değişiklikler).

Si dichiara inoltre che è vietata la messa in servizio del prodotto, prima che la macchina in cui sarà incorporato, sia stata dichiarata conforme alle disposizioni della DIRETTIVA MACCHINE. / We also declare that it is forbidden to start the product before the machinery into which it will be incorporated is declared in compliance with the prescriptions of the MACHINERY DIRECTIVE. / Nous déclarons en outre que la mise en service du produit est interdite, avant que la machine où il sera incorporé n'ait été déclarée conforme aux dispositions de la DIRECTIVE MACHINES. / Es wird außerdem erklärt, daß die Inbetriebnahme des Produkts verboten ist, solange die Maschine, in die es eingebaut wird, nicht als mit den Vorschriften der MASCHINEN-DIREKTIVE konform erklärt wurde. / Se declara, además, que está prohibido instalar el producto antes de que la máquina en la que se incorporará haya sido declarada conforme a las disposiciones de la DIRECTIVA MAQUINAS / Declaramos, além disso, que é proibido instalar o produto, antes que a máquina em que será incorporada, tenha sido declarada conforme às disposições da DIRECTIVA MÁQUINAS / Verder verklaren wij dat de inbedrijfstelling van het product verboden is, voordat de machine waarin het zal worden opgenomen, conform wordt verklaard aan de beschikkingen van de MACHINERICHTLIJN / Δηλώνουμε επίσης ότι απαγορεύεται η θέση σε λειτουργία του προϊόντος, πριν το μηχάνημα στο οποίο θα ενσωματωθεί, δηλωθεί ότι συμμορφούται στις διατάξεις της ΟΔΗΓΙΑΣ ΜΗΧΑΝΗΜΑΤΩΝ / Oświadczamy ponadto, że zabronione jest uruchamianie produktu zanim maszyna, w której zostanie on zamontowany zostanie zadeklarowana jako jako zgodna z zapisami DYREKTYWY MASZYNOWEJ / Помимо этого, мы заявляем, что запрещается ввод в эксплуатацию изделия до тех пор, пока не будет заявлено, что машина, в которую оно будет встроено, соответствует предписаниям ДИРЕКТИВЫ ПО МАШИНАМ. / Kromě toho prohlašujeme, že uvedení výrobku do provozu je zakázáno, dokud stroj, do kterého bude zabudován, nebude mít prohlášení o shodě s předpisy SMĚRNICE O STROJNÍCH ZAŘIZENÍCH. / Ayrıca ürünü entegre edileceği makinenin, MAKİNE DİREKTİFİ'nin hükümlerine uygunluğu beyan edilmeden önce, ürünü hizmete alınmasının yasak olduğu beyan edilir

SCHIO, 19/05/2008

Il Rappresentante Legale / The legal Representative
 Le Représentant Légal / Der gesetzliche Vertreter
 El Representante Legal / O Representante legal / De Wettelijk
 Vertegenwoordiger / Ο Νόμιμος Εκπρόσωπος / Przedstawiciel
 Prawny / Юридический представитель / Zákonný zástupce /
 Yasal Temsilci

 (GIANCARLO BONOLLO)

Nous vous remercions pour avoir choisi ce produit. Nous sommes certains qu'il vous offrira les performances que vous souhaitez. Lisez attentivement la brochure "Avertissements" et le "Manuel d'instructions" qui accompagnent ce produit, puisqu'ils fournissent d'importantes indications concernant la sécurité, l'installation, l'utilisation et l'entretien. Ce produit est conforme aux règles reconnues de la technique et aux dispositions de sécurité. Nous certifions sa conformité avec les directives européennes suivantes: 2004/108/CE, 2006/95/CE, 98/37/CEE, 99/05/CEE (et modifications successives).

1) GENERALITES

Le système **BOTTICELLI** est compatible avec le protocole **EELink** pour une installation et un entretien rapides. Il est indiqué pour motoriser des portes multilames, des portes de garage débordantes à ressorts complètement escamotables et des portes de garage à contrepoids avec un bras spécial de traction. La hauteur maxi de la porte de garage ne doit pas dépasser 3 mètres. L'installation, très facile à réaliser, permet un montage rapide sans besoin de modifier la porte. Le blocage en fermeture est assuré par le motoréducteur irréversible. L'unité de commande est incorporée. L'unité de commande effectue le contrôle des relais de marche et des dispositifs de sécurité (cellule photoélectrique, barre palpeuse) avant d'effectuer chaque manœuvre. **Ce produit a été conçu pour motoriser les portes indiquées ci-haut. Toute autre utilisation sera considérée contraire à l'utilisation prévue par le producteur qui ne pourra donc en aucun cas être tenu responsable des éventuels dommages dérivant aux personnes, aux animaux ou aux choses.**

2) SECURITE

La motorisation, si correctement installée et utilisée, est conforme au degré de sécurité requis. Il est toutefois conseillé de respecter ces quelques règles de conduite afin d'éviter tout inconvénient ou accident. Avant d'utiliser la motorisation, lire attentivement les instructions d'utilisation et les conserver en cas de besoin.

- Tenir les enfants, les personnes et les choses hors du rayon d'action de la motorisation, particulièrement pendant le fonctionnement.
- Ne pas laisser les radio commandes ou d'autres dispositifs de commande à la portée des enfants, afin d'éviter des actionnements involontaires de la motorisation.
- Ne pas contraster volontairement le mouvement de la porte.
- Ne pas chercher à ouvrir manuellement la porte si le système de blocage interne n'a pas été débloqué en tirant la cordelette spécialement prévue connectée au trainard (fig.1), ou bien si le déblocage externe (**SM1** ou **SET/S** fig.2-fig.3) n'est

pas activé.

- Ne pas modifier les composants de la motorisation.
- En cas de mauvais fonctionnement, couper l'alimentation, activer le déblocage d'urgence afin de permettre l'accès et demander l'intervention d'un technicien qualifié (installateur).
- Pour toute opération de nettoyage extérieur, couper l'alimentation de ligne.
- Nettoyer les optiques des cellules photoélectriques et les dispositifs de signalisation lumineuse. S'assurer que des branches ou des arbustes ne dérangent pas les dispositifs de sécurité (cellules photoélectriques).
- Pour toute intervention directe sur la motorisation, s'adresser à du personnel qualifié (installateur) ou à un centre Après-Vente.
- Chaque année, faire contrôler la motorisation par du personnel qualifié.
- Contrôler souvent l'installation et en particulier les câbles, les ressorts et les supports pour découvrir d'éventuels déséquilibres, des signes d'usure ou des dommages. Ne pas utiliser l'automatisation au cas où une réparation ou un réglage seraient nécessaires, car une panne de l'installation ou une porte non équilibrée correctement peuvent provoquer des blessures.
- Vérifier tous les mois que le moteur effectue l'inversion en présence d'un obstacle d'une hauteur de 50 mm en partant du sol. Si le fonctionnement n'est pas conforme, demander l'intervention d'un technicien qualifié car un réglage incorrect peut constituer un danger.

3) MANOEUVRE D'URGENCE

En cas de panne d'électricité ou de panne du système, pour effectuer la manœuvre manuellement il faut tirer la cordelette connectée au trainard comme indiqué à la fig.1. En cas de garages sans sortie secondaire, il faut monter un dispositif de déblocage extérieur à clé Mod. **SM1** (fig.2) ou Mod. **SET/S** (fig.3).

ATTENTION: Si la porte n'est pas équilibrée correctement, l'activation du déclenchement manuel du chariot de déblocage peut provoquer un mouvement incontrôlé de cette dernière.

4) REMPLACEMENT DE L'AMPOULE

Le remplacement de l'ampoule de la lumière de courtoisie se fait en enlevant la couverture transparente (Fig. 4).

ATTENTION: Utiliser exclusivement des ampoules de type 24V 25W maxi E14.

Fig. 1

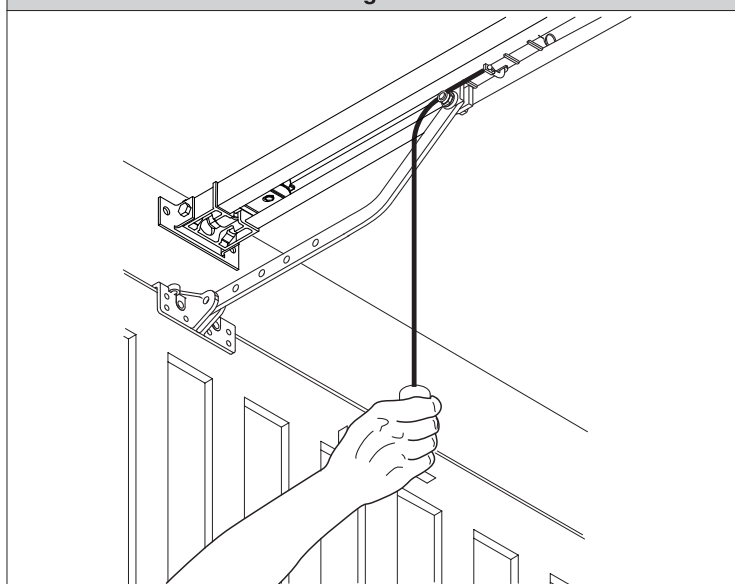

Fig. 2

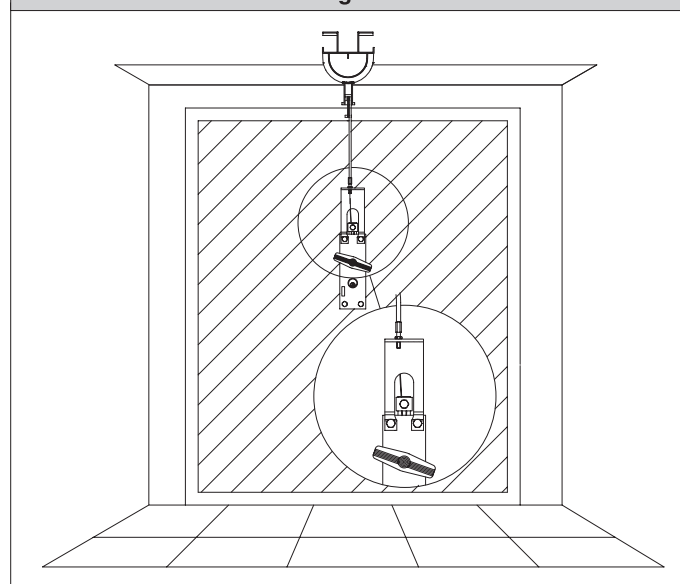

Fig. 3

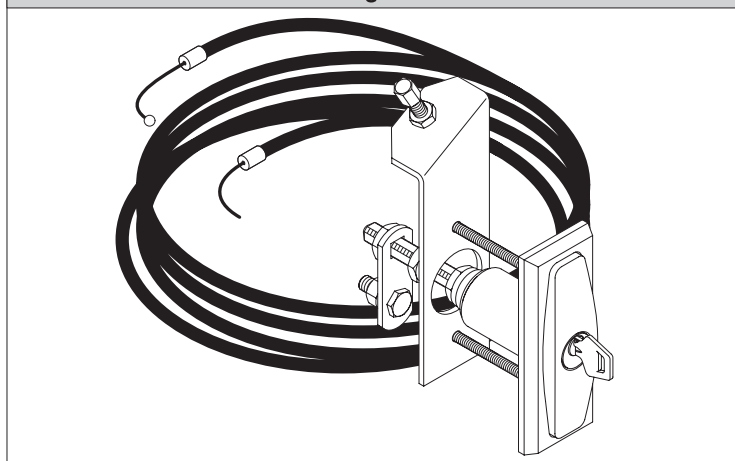
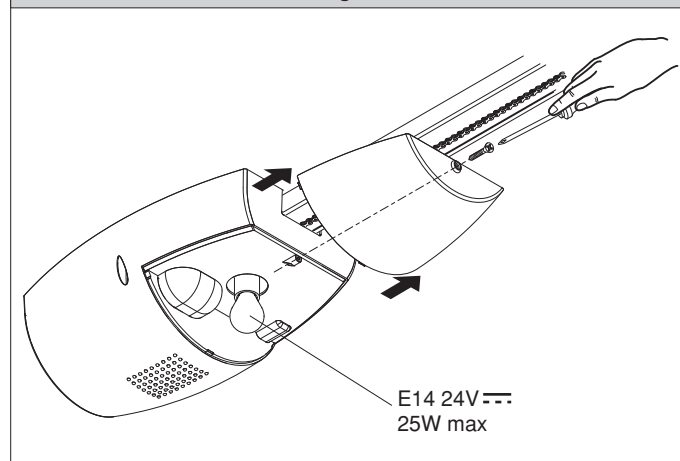

Fig. 4



Nous vous remercions pour avoir choisi ce produit. Nous sommes certains qu'il vous offrira les performances que vous souhaitez. Lisez attentivement la brochure "Avertissements" et le "Manuel d'instructions" qui accompagnent ce produit, puisqu'ils fournissent d'importantes indications concernant la sécurité, l'installation, l'utilisation et l'entretien. Ce produit est conforme aux règles reconnues de la technique et aux dispositions de sécurité. Nous certifions sa conformité avec les directives européennes suivantes: 2004/108/CE, 2006/95/CE, 98/37/CEE, 99/05/CEE (et modifications successives).

1) SECURITE GENERALE

ATTENTION! Une installation erronée ou une utilisation impropre du produit peuvent provoquer des lésions aux personnes et aux animaux ou des dommages aux choses.

- Lisez attentivement la brochure "Avertissements" et le "Manuel d'instructions" qui accompagnent ce produit, puisqu'ils fournissent d'importantes indications concernant la sécurité, l'installation, l'utilisation et l'entretien.
- Éliminer les matériaux d'emballage (plastique, carton, polystyrène etc.) selon les prescriptions des normes en vigueur. Ne pas laisser des enveloppes en nylon et polystyrène à la portée des enfants.
- Conserver les instructions et les annexer à la fiche technique pour les consulter à tout moment.
- Ce produit a été conçu et réalisé exclusivement pour l'utilisation indiquée dans cette documentation. Des utilisations non indiquées dans cette documentation pourraient provoquer des dommages au produit et représenter une source de danger pour l'utilisateur.
- La Société décline toute responsabilité dérivée d'une utilisation impropre ou différente de celle à laquelle le produit a été destiné et qui est indiquée dans cette documentation.
- Ne pas installer le produit dans une atmosphère explosive.
- Les éléments constituant la machine doivent être conformes aux Directives Européennes suivantes: 2004/108/CE, 2006/95/CE, 98/37/CEE et modifications successives. Pour tous les Pays en dehors du Marché Commun, outre aux normes nationales en vigueur il est conseillé de respecter également les normes indiquées ci haut afin d'assurer un bon niveau de sécurité.
- La Société décline toute responsabilité en cas de non respect des règles de bonne technique dans la construction des fermetures (portes, portails etc.), ainsi qu'en cas de déformations pouvant se produire pendant l'utilisation.
- L'installation doit être conforme aux prescriptions des Directives Européennes: 2004/108/CE, 2006/95/CE, 98/37/CEE et modifications successives.
- Couper l'alimentation électrique avant d'effectuer n'importe quelle intervention sur l'installation. Débrancher aussi les éventuelles batteries de secours.
- Prévoir sur la ligne d'alimentation de la motorisation un interrupteur ou un magnétothermique monopolaire avec distance d'ouverture des contacts égale ou supérieure à 3,5 mm.
- Vérifier qu'en amont de la ligne d'alimentation il y a un interrupteur différentiel avec seuil de 0,03A.
- Vérifier si l'installation de terre est effectuée correctement: connecter toutes les parties métalliques de la fermeture (portes, portails etc.) et tous les composants de l'installation dotés de borne de terre.
- Appliquer tous les dispositifs de sécurité (cellules photoélectriques, barres palpeuses etc.) nécessaires à protéger la zone des dangers d'écrasement, d'entraînement, de cisaillement.
- Appliquer au moins un dispositif de signalisation lumineuse (feu clignotant) en position visible, fixer à la structure un panneau de Attention.
- La Société décline toute responsabilité en matière de sécurité et de bon fonctionnement de la motorisation si des composants d'autres producteurs sont utilisés.
- Utiliser exclusivement des pièces originales pour n'importe quel entretien ou réparation.
- Ne pas effectuer des modifications aux composants de la motorisation si non expressément autorisées par la Société.
- Informez l'utilisateur de l'installation sur les systèmes de commande appliqués et sur l'exécution de l'ouverture manuelle en cas d'urgence.
- Ne pas permettre à des personnes et à des enfants de stationner dans la zone d'action de la motorisation.
- Ne pas laisser des radio commandes ou d'autres dispositifs de commande à portée des enfants afin d'éviter des actionnements involontaires de la motorisation.
- L'utilisateur doit éviter toute tentative d'intervention ou de réparation de la motorisation et ne doit s'adresser qu'à du personnel qualifié.
- Tout ce qui n'est pas expressément prévu dans ces instructions, est interdit.
- L'installation doit être faite en utilisant des dispositifs de sécurité et des commandes conformes à la norme EN 12978.
- Installer toutes les commandes fixes en vue de la porte mais loin des parties mobiles et à une hauteur supérieure à 1,5 m.
- Ajouter une étiquette qui contient les phrases suivantes:
"Tenir les enfants loin de la porte en mouvement".
"ATTENTION: risque d'écrasement: contrôler régulièrement que la porte inverse le mouvement quand elle heurte un obstacle d'une hauteur de 50 mm en partant du sol et si cela est nécessaire, effectuer le réglage correct.

2) GENERALITES

Le système **BOTTICELLI** est indiqué pour motoriser des portes multi-lames (fig. 3), des portes de garage débordantes à ressorts complètement escamotables (fig. 2) et des portes de garage à contrepoids, au moyen d'un bras d'entraînement spécial (fig. 4).

La hauteur maximale de la porte de garage ne doit pas dépasser 3 mètres. L'installation, très facile à effectuer, permet un montage rapide sans aucune modification de la porte. Le blocage en fermeture est maintenu par le motoréducteur irréversible.

3) CARACTERISTIQUES TECHNIQUES

3.1) Opérateur

Alimentation:.....	230V \sim \pm 10%, 50/60Hz Monophasée (*)
Tension du moteur:.....	24V $\overline{\text{---}}$
Puissance maxi absorbée par le réseau:.....	180W
Lubrification:	Graisse permanente
Force de traction et de poussée:.....	600N
Course utile:.....	RAIL L.=2900 course utile=2400 mm (**)
	RAIL L.=2900 course utile=2400 mm (***)
Vitesse moyenne:.....	5 m/min
Réaction à l'impact:.....	Limiteur de couple intégré sur centrale de commande
Manoeuvres en 24 heures:.....	20
Fin de course:.....	Électronique avec CODEUR
Lumière de courtoisie:.....	ampoule 24V \sim 25W maxi, E14
Température de fonctionnement:.....	-15°C / +60°C
Degré de protection:.....	IPX0
Poids tête moteur:.....	5 kg
Bruit:.....	<70dB(A)
Dimensions:.....	Voir fig. 1

(*) Disponible dans toutes les tensions de réseau.

(**) En tournant la tête du moteur de 90° (Fig. 11), la course utile deviendra de 2580 mm.

(***) En tournant la tête du moteur de 90° (Fig. 11), la course utile deviendra de 3180 mm.

4) INSTALLATION DE L'ACTIONNEUR

4.1) Contrôles préliminaires:

- Contrôler l'équilibrage de la porte.
- Contrôler le coulisement de la porte tout au long de sa course.
- Si la porte n'est pas de récente installation, contrôler l'état d'usure de tous les composants.
- Réparer ou remplacer les parties défectueuses ou usées.
- La fiabilité et la sécurité de la motorisation sont directement liées à l'état structural de la porte.
- Avant d'installer le moteur, enlever les éventuels câbles ou chaînes superflus et désactiver tous les appareils qui ne sont pas nécessaires.

4.2) Montage

Après avoir ôté l'emballage, nous vous rappelons de mettre au rebut tous ses composants en séparant les différents types de matériau (carton, polystyrène, pvc etc.) selon les prescriptions des normes nationales en vigueur.

- Enlever le verrou existant de la crémonne de la porte.
- Monter la patte murale en métal avec les vis de série sur la patte porte-rail (Fig.12 Réf.E). Les vis ne doivent pas être fixées, la patte doit pouvoir pivoter.
- Afin que le rail soit fixé correctement, marquer la ligne médiane de la porte, placer le BIN au plafond et marquer les trous (Fig.6). Faire attention à ce que la distance entre le rail et le tablier de la porte soit comprise entre 108 et 166 mm (voir Fig.14). Si cette hauteur n'est pas respectée, utiliser les pattes fournies (Fig.10). Si la hauteur disponible est plus basse, il faut réduire le plateau d'entraînement. Le tableau de la Fig. 14A illustre les différentes combinaisons permettant de fixer l'étrier sur le portail basculant.
- Percer le plafond avec une pointe D.10 en respectant les références marquées précédemment et insérer les chevilles.
- En s'aidant d'un appui adapté, lever tout le moteur, visser les vis sur l'étrier porte-rail sans les visser au châssis de la porte (Fig.9A) ou si la hauteur le permet, monter l'étrier en le fixant au linteau en maçonnerie avec les chevilles (Fig.9B).
- Poser le moteur à terre (en faisant attention à ne pas l'abîmer) et fixer la patte articulée au châssis de la porte ou au plafond (Fig.9A-Fig.9B).
- Lever la tête motorisée jusqu'à appuyer le tout au plafond et y insérer les vis de fixation qui bloquent le rail.
- Au cas où la fixation du moteur ne se ferait pas directement au plafond, monter les pattes comme indiqué dans la Fig.10 Réf.C en marquant et en perçant les trous près de ces dernières.
- Voir la Fig.13 au cas où le rail serait en deux moitiés, voir les figures précédentes pour les différents types de fixations.
- Débloquer le chariot et fixer les étriers d'ancrage au tablier de la porte (Fig.14). La distance entre le rail et la porte multilames peut aller de 108 à 166 mm. Si la distance est plus grande, il faut utiliser les pattes et abaisser le moteur; si la distance est plus petite, il faut réduire le plateau d'entraînement.
- Vérifier que les vis du chariot et de la patte d'ancrage permettent le jeu correct de la tige d'entraînement.
- Appliquer les autocollants fournis près des points dangereux (Fig. 5).

5) REGLAGE DU TENDEUR DE CHAÎNE (BOTTICELLI)

L'automatisme est fourni déjà réglé et contrôlé. S'il faut régler la tension de la chaîne, procéder comme indiqué à la fig. 15.

ATTENTION: le caoutchouc anti-déchirure ne doit jamais être complètement comprimé. Vérifier scrupuleusement que le caoutchouc n'est pas totalement comprimé pendant le fonctionnement.

6) PREDISPOSITION DE L'INSTALLATION ELECTRIQUE (Fig. 16)

M)	Actionneur
Ft)	Cellule photoélectrique émettrice
Fr)	Cellule photoélectrique réceptrice
T)	Émetteur 1-2-4 canaux

Prédisposer l'arrivée des connexions des accessoires, des dispositifs de sécurité et de commande au groupe moteur en tenant nettement séparées les connexions à tension de réseau des connexions à très basse tension de sécurité (24V), en utilisant le passe-câble spécial (fig. 8 réf. 5P1). Effectuer la connexion comme indiqué dans le schéma électrique.

Les câbles de connexion accessoires doivent être protégés par une conduite à câbles (fig. 8 réf. 5C1).

7) Centrale de commande VENERE D (Fig. 17)

Alimentation des accessoires:.....	24V~ (180mA maxi)
.....	24V~ Vsafe (180mA maxi)
Réglage du limiteur de couple:.....	En fermeture et en ouverture
Temps de fermeture automatique:.....	1 à 180s
Temps de travail:.....	60s
Connexion feu clignotant:.....	24V~ maxi 25W
Temps d'allumage lumière de service:.....	90s
Radio récepteur Rolling-Code incorporé:.....	Fréquence 433.92 MHz
Codage:.....	Algorithme Rolling-Code
N° de combinaisons:.....	4 milliards
Impédance antenne:.....	50Ohm (RG58)
N° maxi de radiocommandes mémorisables:.....	10
Fusibles:	voir figure 17

7.1 Connexion au bornier (Fig. 17)

ATTENTION - Pour les opérations de câblage et d'installation, se référer aux normes en vigueur et en tous les cas aux principes de bonne technique.

Les conducteurs alimentés à très basse tension de sécurité (24V) doivent être physiquement séparés des conducteurs à basse tension, ou alors ils doivent être adéquatement isolés avec une isolation supplémentaire d'au moins 1mm.

Les conducteurs doivent être fixés par une fixation supplémentaire à proximité des bornes, par exemple avec des colliers.

BORNE	DESCRIPTION
JP2	Câblage transformateur
JP10	Câblage moteur
1-2	Entrée antenne pour carte réceptrice intégrée (1:GAINE, 2: SIGNAL)
3-4	Entrée START (N.O.)
3-5	Entrée STOP (N.F.) Laisser le shunt inséré si elle n'est pas utilisée.
3-6	Entrée CELLULE PHOTOÉLECTRIQUE (N.F.) Laisser le shunt inséré si elle n'est pas utilisée.
3-7	Entrée FAULT (N.O.) Entrée pour cellules photoélectriques équipées de contact N.O. de vérification.
8-9	Sortie 24V~ pour lumière clignotante (25 W maxi)
10-11	Sortie 24V~ 180mA maxi – alimentation cellules photoélectriques ou autres dispositifs
12-13	Sortie 24V~Vsafe 180mA max – alimentation émetteur cellules photoélectriques avec vérification
16-17	Entrée OUVERTURE PARTIELLE

8) PROGRAMMATON

Le tableau de commande muni de microprocesseur est vendu avec les paramètres de fonctionnement préconfigurés en usine, adaptés aux installations standard. Vous pouvez modifier les paramètres préétablis à l'aide du programmeur muni d'un afficheur intégré ou d'un programmeur palmar universel. Si vous utilisez un programmeur palmar universel, lisez attentivement le mode d'emploi d'un programmeur palmar universel et procédez de la sorte. Connectez le programmeur palmar universel sur la centrale à l'aide de l'accessoire UNIFLAT. Entrez dans le menu CENTRALE, dans le sous-menu PARAMÈTRES et faites défiler les captures d'écran de l'afficheur à l'aide des flèches directionnelles en configurant la valeur numérique des paramètres suivants. Pour les logiques de fonctionnement, allez dans le sous-menu LOGIQUE. Si vous utilisez le programmeur intégré consultez les Fig. A et B et le paragraphe « configuration ». Nous vous donnons ci-après le sens et les valeurs que peuvent prendre les paramètres.

8.1 Configuration

Le programmeur muni d'afficheur permet de configurer toutes les fonctions du tableau de commande VENERED. Le programmeur dispose de trois touches pour naviguer dans les menus et configurer les paramètres de fonctionnement.

- touche de défilement des menus/incrémentation des valeurs
- touche de défilement des menus/réductions des valeurs OK
- touche d'échappement (confirmation). Si vous appuyez en même temps sur les touches + et - vous sortez du menu dans lequel vous vous trouvez et vous passez au menu supérieur. Si vous appuyez en même temps sur les touches + et - alors que vous vous trouvez au niveau principal des menus (paramètres-logiques-radio-langue-défaut-autorégla-fin de course), vous sortez de la programmation et l'afficheur s'éteint (le message FIN s'affiche). Les changements apportés ne sont configurés que si vous appuyez sur la touche OK. En appuyant une fois sur la touche OK vous allez en mode de programmation. Les informations suivantes apparaissent sur l'afficheur:

- Version du logiciel de la centrale de commande Nombre total de manœuvres accomplies (la valeur étant exprimée en milliers pendant les mille premières manœuvres l'afficheur indique toujours 0000)
- Nombre de manœuvres accomplies depuis le dernier entretien (la valeur étant

exprimée en milliers pendant les mille premières manœuvres l'afficheur indique toujours 0000)

- Nombre de radiocommandes mémorisées.

Si vous appuyez sur la touche OK pendant la présentation initiale vous passez directement au premier menu (paramètres-logiques-radio-langue-défaut-autorégla-fin de course). Nous vous donnons ci-après la liste des menus principaux et de leurs sous-menus disponibles. Le paramètre prédéfini est contenu dans celui entre parenthèses carrées [0]. L'inscription apparaissant sur l'afficheur est entre parenthèses rondes. Consultez les figures A et B pour connaître la procédure de configuration de la centrale.

8.2) Menu Paramètres (PAR) [0]

- Temps de Fermeture Automatique (tCR) [40s]

Configurez numériquement la valeur du temps d'ouverture automatique comprise entre 1 à 180 secondes.

- Couple ouverture (COUPLÉ OUV) [50%]

Configurez la valeur de couple d'ouverture du moteur entre 1% et 99%

- Couple fermeture (COUPLÉ FER) [50%]

Configurez la valeur de couple de fermeture du moteur entre 1% et 99%.

ATTENTION: Vérifiez si la valeur de la force d'impact mesurée dans les points prévus par la norme EN12445 est inférieure à celle indiquée dans la norme EN12453.

Toute erreur de configuration de la sensibilité peut causer des préjudices aux personnes, aux animaux et aux biens.

- Ouverture partielle (OUV PART) [1,0 m]
Configurez numériquement la valeur d'ouverture partielle entre 10 cm (000,1) à 6 mètres. (006,0)

- Zone (ZONÉ) [0]

Configurez numériquement la zone entre une valeur minimum de 0 et une valeur maximum de 127. Cf. paragraphe 11 « Connexion série ».

- Vitesse à régime en ouverture (vit OUV) [99%]

Configurez la vitesse maximum que l'actionneur à régime atteint pendant l'ouverture. La valeur est exprimée en pourcentage de la vitesse maximum que peut atteindre l'actionneur.

- Vitesse à régime en fermeture (vit FER) [99%]

Configurez la vitesse maximum que l'actionneur à régime atteint pendant la fermeture. La valeur est exprimée en pourcentage de la vitesse maximum que peut atteindre l'actionneur.

- Espace de ralentissement (ESP RRL) [007]

Configure l'espace de ralentissement en ouverture et en fermeture accompli par l'actionneur. La valeur est exprimée en centimètres.

ATTENTION: La modification de l'un de ces paramètres_

- Vitesse à régime en ouverture
- Vitesse à régime en fermeture
- Espace de ralentissement

comporte une manœuvre complète de l'actionneur accomplie sans contrôle anti-écrasement. Cette manœuvre est signalée par le clignotement du mot SET sur l'afficheur.

8.3) Menu Logiques (LOG) [0]

- TCA (tCR) [OFF]

ON: Active la fermeture automatique

OFF: Exclut la fermeture automatique.

- 3 Pas (3 Pas) [OFF]

ON: Active la logique 3 pas.

Une impulsion de démarrage a les effets suivants :

porte fermée:.....ouvre
en ouverture:.....ferme et engage le TCA (s'il est configuré)
porte ouverte:.....ferme
en fermeture:.....ferme et invertit le mouvement
après l'arrêt:.....ouvre

OFF: Désactive la logique 3 pas.

- Verrouille Impulsions ouverture (bL IMP OUV) [OFF]

ON: L'impulsion de démarrage n'a aucun effet pendant la phase d'ouverture.

OFF: L'impulsion de démarrage a effet pendant la phase d'ouverture.

- Pré-alarme (PrERL) [OFF]

ON: Le clignotant s'éclaire 3 secondes environ avant le démarrage du moteur.

OFF: Le clignotant s'éclaire au moment où les moteurs démarrent,

- Photocellules en ouverture (cELL OUV) [OFF]

ON: en cas d'obscurcissement, exclut le fonctionnement de la photocellule en ouverture. Pendant la fermeture, invertit immédiatement.

OFF: en cas d'obscurcissement, les photocellules sont actives en ouverture et en fermeture. Un obscurcissement de la photocellule en fermeture n'invertit le mouvement que lorsque la photocellule est libérée.

- Essai photocellules (tEST cELL) [OFF]

ON: Active la vérification des photocellules (cf. fig. 17A)

OFF: Désactive la vérification des photocellules

- Lampe témoin portail ouvert ou II canal radio (ScR cch) [ON]

ON: La sortie entre les bornes 14 et 15 est configurée comme Témoin portail ouvert, dans ce cas le II canal radio commande l'ouverture partielle.

OFF: La sortie entre les bornes 14 et 15 est configurée comme II canal radio.

- Code Fixe (codÉ F IHE) [OFF]

ON: Le récepteur résulte configuré pour le fonctionnement en mode code fixe, consultez le paragraphe « Clonage des Radio-émetteurs ».

OFF: Le récepteur résulte configuré pour le fonctionnement en mode code rolling, consultez le paragraphe « Clonage des Radio-émetteurs ».

- Programmation des radiocommandes (PrOU rRd Ia) [ON]

ON: Active la mémorisation via radio des émetteurs (Fig. 20):

1- Appuyez en séquence sur la touche cachée (P1) et sur la touche normale (T1-T2-T3-T4) d'un émetteur déjà mémorisé en mode standard à travers le menu radio.

2- Appuyez dans les 10 secondes sur la touche cachée (P1) et sur la touche normale (T1-T2-T3-T4) d'un émetteur à mémoriser. Le récepteur sort du mode programmation après 10 secondes, durant ce laps de temps vous pouvez saisir d'autres émetteurs. Ce mode ne demande pas d'accéder au tableau de commande.

OFF: Désactive la mémorisation via radio des émetteurs. Les émetteurs ne sont mémorisés qu'en utilisant le menu Radio prévu à cet effet.

- **Sélection START - OPEN (5tRrE - oPEr)** [OFF]

ON: L'entrée entre les deux bornes 3 et 4 fonctionne comme OPEN.

OFF: L'entrée entre les deux bornes 3 et 4 fonctionne comme START.

- **Sélection PED-CLOSE (PEd - cLoSE)** [OFF]

ON: L'entrée entre les deux bornes 16 et 17 fonctionne comme CLOSE.

OFF: L'entrée entre les deux bornes 16 et 17 fonctionne comme APERTURA PRAZIALE.

- **Master/Slave (MAsT - sLAvE)** [OFF]

ON: Le tableau de commande est configuré comme Master (Maître) dans une connexion centralisée.

OFF: Le tableau de commande est configuré comme Slave (Esclave) dans une connexion centralisée.

8.4) MENU RADIO (rAd io)

- **Ajouter**

Permet d'ajouter une touche d'une radiocommande dans la mémoire du récepteur, après la mémorisation restitue le numéro du récepteur dans l'emplacement de la mémoire (de 01 à 64).

- **Ajouter Touche Start (RdJ 5tRrE)**

associe la touche voulue à la commande Start

- **Ajouter Touche 2ch (RdJ 2ch)**

associe la touche voulue à la commande 2ème canal radio

- **Lire (L IrE)**

Vérifie une touche d'un récepteur, si elle est mémorisée, restitue le numéro du récepteur dans l'emplacement de la mémoire (de 01 à 64) et un numéro de touche (T1-T2-T3-T4).

- **Eliminer Liste (EFFRcEr 54)**

ATTENTION ! Supprime complètement de la mémoire du récepteur toutes les radiocommandes mémorisées.

- **Lecture code récepteur (cod rH)**

Affiche le code inscrit dans le récepteur.

- **W LINK (LH)**

ON =

Active la programmation à distance de la carte à travers une radiocommande W LINK déjà mémorisée.

Cette activation reste active pendant 3 minutes après la dernière pression sur la radiocommande W LINK.

Consultez le Manuel de la radiocommande W LINK pour connaître la disposition des touches.

OFF =

Programmation W LINK désactivée.

Consultez les paragraphes 8/9/10/11 pour en savoir davantage sur les fonctionnalités avancées du récepteur intégré Clonix

8.5) Menu Langue (L InGUA)

Permet de configurer la langue du programmeur muni d'afficheur. Il y a 5 langues disponibles :

- ITALIEN (ItR)

- FRANÇAIS (FrR)

- ALLEMAND (dEL)

- ANGLAIS (EnG)

- ESPAGNOL (ESp)

8.6) MENU DÉFAUT (dEFRAULt)

Ramène la centrale aux valeurs préconfigurées par défaut. Après la réinitialisation vous devez accomplir un nouvel autoréglage.

8.7) DIAGNOSTIC ET MONITORAGE

L'afficheur du tableau **VENERE D** offre plusieurs informations utiles, en mode de fonctionnement normal ou en cas d'anomalie.

Diagnostic:

En cas de mauvais fonctionnement l'afficheur montre un message signalant le dispositif qui doit être vérifié:

STRT = activation entrée START

STOP = activation entrée STOP

PHOT = activation entrée PHOTOCELLULE

SWO = activation entrée FIN DE COURSE OPEN

SWC = activation entrée FIN DE COURSE FERMETURE

PED = activation entrée PIÉTON

OPEN = activation entrée OPEN

CLS = activation entrée CLOSE

Si le vantail rencontre un obstacle, le tableau **VENERE D** l'arrête et commande une inversion tandis que l'afficheur montre le message «AMP».

Monitoring: Pendant l'ouverture et la fermeture l'afficheur montre quatre chiffres séparés par un point, par ex. 35.40. Les chiffres sont mises à jour constamment pendant, la manœuvre et représentent le couple instantané atteint par le moteur (35) et le seuil de couple (ouverture, fermeture, ralentissement) configuré sur le menu paramètres (40). Ces valeurs permettent de corriger la configuration du couple. Si la valeur du couple instantané atteint pendant la manœuvre se

rapproche sensiblement de la valeur de seuil configurée dans le menu paramètres, des anomalies de fonctionnement peuvent de manifester dues de l'usure ou à de petites déformations. Nous vous conseillons donc de vérifier le couple maximum atteint pendant certaines manœuvres au moment de l'installation et de configurer éventuellement dans le menu paramètres une valeur supérieure d'environ 5/10 points pourcentage.

8.8) DIAGNOSTIC ERREUR :

ER01 Erreur vérifier dispositifs de sécurité (photocellule)

ER10 Détection problèmes du circuit de commande du moteur

ER11 Détection problèmes du circuit de lecture courant moteur.

8.9) MENU AUTORÉGLAGE

• Amener le vantail en position de fermeture.

• Démarrer une opération d'autoréglage en allant dans le menu du tableau VENERE D prévu à cet effet (Fig. B).

• Dès que vous appuyez sur la touche OK vous affichez le message « », la centrale commande une manœuvre d'ouverture suivie par une manœuvre de fermeture, pendant laquelle la valeur minimum de couple nécessaire pour le au mouvement du vantail est automatiquement réglée. Pendant cette phase évitez soigneusement d'obscurcir les photocellules et d'utiliser les commandes START, STOP et l'afficheur.

Au terme de cette opération, la centrale de commande aura automatiquement configuré les valeurs de couple optimales. Vérifiez-le et modifiez-les au besoin de la façon décrite dans la programmation.

ATTENTION : Vérifiez si la valeur de la force d'impact mesurée dans les points prévus par la norme EN12445 est inférieure à celle indiquée dans la norme EN12453.

Attention!! Pendant l'autoréglage la fonction de détection des obstacles n'étant pas active le moteur doit contrôler le mouvement et empêcher que des personnes ou des choses ne s'approchent ou ne stationnent dans le rayon d'action de l'automatisation.

8.10) MENU RÉGLAGE FIN DE COURSE

Le tableau de commande VENERE D dispose d'un menu de réglage des fins de course d'ouverture et de fermeture qui simplifie la procédure de montage. Consultez les figures 18 et 19 et la figure B sur la programmation du tableau de commande et procédez de la sorte:

• Démarrer une opération d'autoréglage des fins de course en allant dans le menu du tableau VENERE D prévu à cet effet (Fig. B).

• Lorsque le message CLOSE s'affiche, amenez le vantail dans la position de fermeture voulue à l'aide des touches UP et DOWN de la centrale, en vous rappelant que la touche DOWN ferme le vantail et la touche UP l'ouvre.

Dès que le vantail se trouve dans la position de fermeture voulue, appuyez sur la touche OK pour mémoriser la position du fin de course de fermeture. Lorsque le message OPEN s'affiche, amenez le vantail dans la position d'ouverture voulue à l'aide des touches UP et DOWN de la centrale, en vous rappelant que la touche DOWN ferme le vantail et la touche UP l'ouvre.

Dès que le vantail se trouve dans la position d'ouverture voulue, appuyez sur la touche OK pour mémoriser la position du fin de course d'ouverture.

• Placez correctement et fixez avec les vis le dispositif de verrouillage du chariot contre le chariot (Fig. 18 réf. 6 A-B).

REMARQUE: Ces manœuvres seront accomplies en mode Homme Présent et à vitesse réduite, sans l'intervention du dispositif de sécurité.

8.11) STATISTIQUES

Après avoir connecté le programmeur PALMAIRE UNIVERSEL sur la centrale, entrez dans le menu CENTRALE/STATISTIQUES et faites défiler les paramètres statistiques :

- Version logiciel microprocesseur carte.

- Nombre cycles accomplis. Si les moteurs sont remplacés, notez le nombre de manœuvres accomplies jusqu'ici.

- Nombre de cycles accomplis depuis le dernier entretien. Il est remis à zéro automatiquement lors de l'accomplissement d'un autodiagnostic ou de l'écriture des paramètres.

- Date du dernier entretien. A mettre à jour manuellement dans le menu prévu à cet effet « Mettre à jour date entretien ».

- Description de l'installation. Permet de saisir 16 caractères identifiant l'installation.

9) DONNÉES TECHNIQUES RÉCEPTEUR INTÉGRÉ

Canaux de sortie du récepteur:

- canal sortie 1, s'il est activé il commande un START.

- canal sortie 2, s'il est activé il commande l'excitation du relais II canal radio pendant 1 s.

Versions d'émetteurs utilisables :

Tous les émetteurs CODE ROLLING compatibles avec



9.1) INSTALLATION DE L'ANTENNE

Utilisez une antenne syntonisée sur 433 MHz.

Pour la connexion Antenne Récepteur utilisez un câble coaxial RG58.

La présence de masses métalliques près de l'antenne risque de déranger la réception radio. Si la l'émetteur a une portée réduite, déplacez l'antenne dans un endroit plus adéquat.

9.2) CONFIGURATION DU RÉCEPTEUR

Les opérations de clonage ne peuvent être accomplies qu'avec le programmeur prévu à cet effet (UNIRADIO).

Le récepteur à bord de type clonable garantit à la fois le maximum de sécurité pendant le copiage du code variable (code rolling), la possibilité d'accomplir aisément les opérations de clonage d'émetteurs, grâce à un système exclusif. Cloner un émetteur signifie générer un émetteur en mesure de s'intégrer automatique-

ment dans la liste des émetteurs mémorisés and le récepteur en s'ajoutant ou en remplaçant un émetteur précis. Le clonage par substitution permet de créer un nouvel émetteur qui s'installe dans le récepteur d'un émetteur précédemment mémorisé ; cela permet de supprimer un émetteur de la mémoire et de le rendre inutilisable. On peut alors programmer à distance et sans intervenir sur le récepteur un grand nombre d'émetteurs supplémentaires ou remplaçant des émetteurs qui ont, par exemple, été égarés. Lorsque la sécurité du codage n'est pas essentielle, le récepteur à bord permet d'accomplir le clonage par ajout à code fixe qui, en renonçant au code variable, permet cependant d'avoir un codage comprenant un grand nombre de combinaisons tout en conservant la possibilité de copier un émetteur déjà programmé.

PROGRAMMATION

La mémorisation des émetteurs peut se faire en mode manuel ou à l'aide du programmeur UNIRADIO, qui permet de gérer toute la base de données de l'installation à l'aide du logiciel EEdbase. Dans ce cas, la programmation du récepteur s'accomplit en connectant UNIRADIO sur le tableau de commande VENERE D, en utilisant les accessoires UNIFLAT et UNIDA.

9.3) PROGRAMMATION MANUELLE

Sur les installations standard ne demandant aucune fonctionnalité avancée, on peut procéder à la mémorisation manuelle des émetteurs, en suivant les indications de la figure B pour la programmation de base.

- Si vous désirez que l'émetteur active la sortie 1 (START) avec la touche 1 ou avec la touche 2, 3 ou 4, saisissez l'émetteur dans le menu touche Start de la façon illustrée par la figure B.

- Si vous désirez que l'émetteur active la sortie 2 (relais II canal radio) avec la touche 1 ou avec la touche 2, 3 ou 4, saisissez l'émetteur dans le menu touche 2can de la façon illustrée par la figure B.

Remarque: La touche cachée P1 change d'aspect selon le modèle d'émetteur. Sur les émetteurs munis de touche cachée, appuyez sur la touche cachée P1 (Fig. B1).

REMARQUE IMPORTANTE: MARQUEZ LE PREMIER ÉMETTEUR MÉMORISÉ AVEC LE TIMBRE CLÉ (MASTER). En programmation manuelle, le premier émetteur attribue le CODE CLÉ DU RÉCEPTEUR; ce code est nécessaire pour accomplir ensuite le clonage des radio-émetteurs.

9.4) CLONAGE DES RADIO-ÉMETTEURS

Clonage avec code rolling/Clonage à code fixe

Consultez les instructions UNIRADIO et le Guide de programmation CLONIX.

9.5) PROGRAMMATION AVANCÉE: COMMUNAUTÉ DE RÉCEPTEURS

Consultez les instructions UNIRADIO et le Guide de programmation CLONIX.

9.6) PROGRAMMATION ÉMETTEURS À DISTANCE (fig. 20)

- 1) Appuyez sur la touche cachée (P1) d'un émetteur déjà mémorisé en mode standard à travers la programmation manuelle.
- 2) Appuyez sur la touche normale (T1-T2-T3-T4) d'un émetteur déjà mémorisé en mode standard à travers la programmation manuelle.
- 3) La lampe de courtoisie clignote. Appuyez dans les 10 secondes sur la touche cachée (P1) d'un émetteur à mémoriser.
- 4) La lampe de courtoisie reste éclairée fixement. Appuyez sur la touche normale (T1-T2-T3-T4) d'un émetteur à mémoriser.

Le récepteur sort du mode programmation après 10 secondes ; pendant ce laps de temps vous pouvez saisir d'autres émetteurs . Ce mode ne demande pas d'accéder au tableau de commande.

10) CONNEXION SÉRIE À TRAVERS LA CARTE SCS1 (Fig. 20A)

Le tableau de commande VENERE D permet de connecter en les centralisant plusieurs automatisations à travers les entrées et les sorties série prévues à cet effet (SCS1). Cela permet d'accomplir, avec un même commande, l'ouverture ou la fermeture de toutes les automatisations connectées.

En vous aidant du schéma de la figure 20A, connectez tous les tableaux de commande VENERE D, en utilisant exclusivement une boucle téléphonique. Si vous utilisez un câble téléphoniques à plusieurs paires il est indispensable d'utiliser les fils d'une même paire.

La longueur du câble téléphonique entre un appareil et le suivant ne doit pas dépasser 250 mètres.

Vous devez alors configurer correctement tous les tableaux de commande VENERE D, en configurant tout d'abord la centrale MASTER, qui contrôlera toutes les autres, configurées obligatoirement comme SLAVE (cf. menu logiques). Configurez aussi le numéro de Zone (cf. menu paramètres) entre 0 et 127. Le numéro de zone permet de créer des groupes d'automatisations, répondant chacun au Master de Zone.

Chaque zone peut avoir un seul MASTER. Le master de la zone 0 contrôle aussi les Slave des autres zones.

11) MANOEUVRE D'URGENCE

En cas de panne d'électricité ou de panne au système, pour effectuer la manoeuvre manuellement, il faut tirer sur la cordelette reliée au trainard comme indiqué dans la fig.21. Pour des garages sans sorties secondaires, il est obligatoire de monter un dispositif de déblocage extérieur à clé (Mod. SM1- fig.22 ou Mod. SET/S - fig.23).

12) VERIFICATION DE LA MOTORISATION

⚠ Avant de rendre la motorisation définitivement opérationnelle, contrôler scrupuleusement ce qui suit:

- Contrôler le bon fonctionnement de tous les dispositifs de sécurité (microfins de course, cellules photoélectriques, barre palpeuses etc.).
- S'assurer que la poussée (antiécrasement) de la porte est dans les limites prévues par les normes en vigueur et en tous les cas qu'elle n'est pas trop élevée par rapport aux conditions d'installations et d'utilisation.

- Vérifier que le caoutchouc tendeur de chaîne ne se comprime pas complètement pendant la manoeuvre.
- Contrôler la commande d'ouverture manuelle.
- Vérifier l'opération d'ouverture et de fermeture avec les dispositifs de commande appliqués.
- Vérifier la logique électronique de fonctionnement normale et personnalisée.

13) UTILISATION DE LA MOTORISATION

La motorisation pouvant être commandée à distance au moyen d'une radio commande ou du bouton start, et donc non à vue, il est indispensable de contrôler fréquemment le parfait fonctionnement de tous les dispositifs de sécurité. Pour toute anomalie de fonctionnement, intervenir rapidement en demandant si nécessaire l'intervention de personnel qualifié. Il est recommandé de tenir les enfants loin du rayon d'action de la motorisation.

14) COMMANDE

L'utilisation de la motorisation permet l'ouverture et la fermeture de la porte de manière motorisée. La commande peut être de type différent (manuelle, avec radio commande, contrôle des accès avec badge magnétique etc.) selon les besoins et les caractéristiques de l'installation.

Pour les différents systèmes de commande, voir les instructions correspondantes. Les utilisateurs de la motorisation doivent être formés sur la commande et l'utilisation.

15) ACCESSOIRES

SM1 Déblocage extérieur à monter sur la crémonne existante de la porte de garage (fig.22).

SET/S Déblocage extérieur à poignée escamotable pour portes multi-lames maxi 50mm (fig.23).

ST Déblocage automatique verrous pour portes de garage à ressorts. Appliqué au bras de commande, il décroche automatiquement les verrous latéraux de la porte (fig.24).

16) ENTRETIEN

Pour toutes les opérations d'entretien, couper l'alimentation au système.

- Vérifier périodiquement (2 fois par an) la tension de la chaîne/courroie.
- Effectuer de temps en temps le nettoyage des optiques des cellules photoélectriques, si installées.
- Faire contrôler par du personnel qualifié (installateur) le bon réglage de l'embranchement électronique.
- Pour toute anomalie de fonctionnement non résolue, couper l'alimentation au système et demander l'intervention de personnel qualifié (installateur). Pendant la période de hors-service, activer le déblocage manuel pour permettre l'ouverture et la fermeture manuelle.

⚠ Si le cordon d'alimentation est endommagé, le constructeur, ou le service après vente, ou un technicien qualifié devront le remplacer, de telle façon à éliminer tout risque.

16.1) REMPLACEMENT FUSIBLE (Fig.25)

ATTENTION! Débrancher la tension de réseau.

Enlever la protection en caoutchouc du porte-fusible. Enlever le fusible (Fig.25, Réf.A) à changer et le remplacer par un neuf. Lorsque l'opération est terminée, insérer de nouveau la protection en caoutchouc.

17) DEMOLITION

Attention: S'adresser exclusivement à du personnel qualifié.

L'élimination des matériaux doit être faite en respectant les normes en vigueur. En cas de démolition de la motorisation, il n'existe aucun danger ou risque particulier dérivant de la motorisation.

En cas de récupération des matériaux, il sera opportun de les trier selon leur genre (parties électriques - cuivre - aluminium - plastique - etc.).

18) DEMONTAGE

Attention: S'adresser exclusivement à du personnel qualifié.

Si la motorisation doit être démontée et remontée ailleurs, il faut:

- Couper l'alimentation et débrancher toute l'installation électrique extérieure.
- Si des composants ne peuvent pas être enlevés ou sont endommagés, il faudra les remplacer. Les descriptions et les figures de ce manuel n'engagent pas le constructeur.

En laissant inaltérées les caractéristiques essentielles du produit, la Société se réserve le droit d'apporter à n'importe quel moment les modifications qu'elle juge opportunes pour améliorer le produit du point de vue technique, commercial et de construction, sans s'engager à mettre à jour cette publication.

DB11493 00100 01

Fig. A

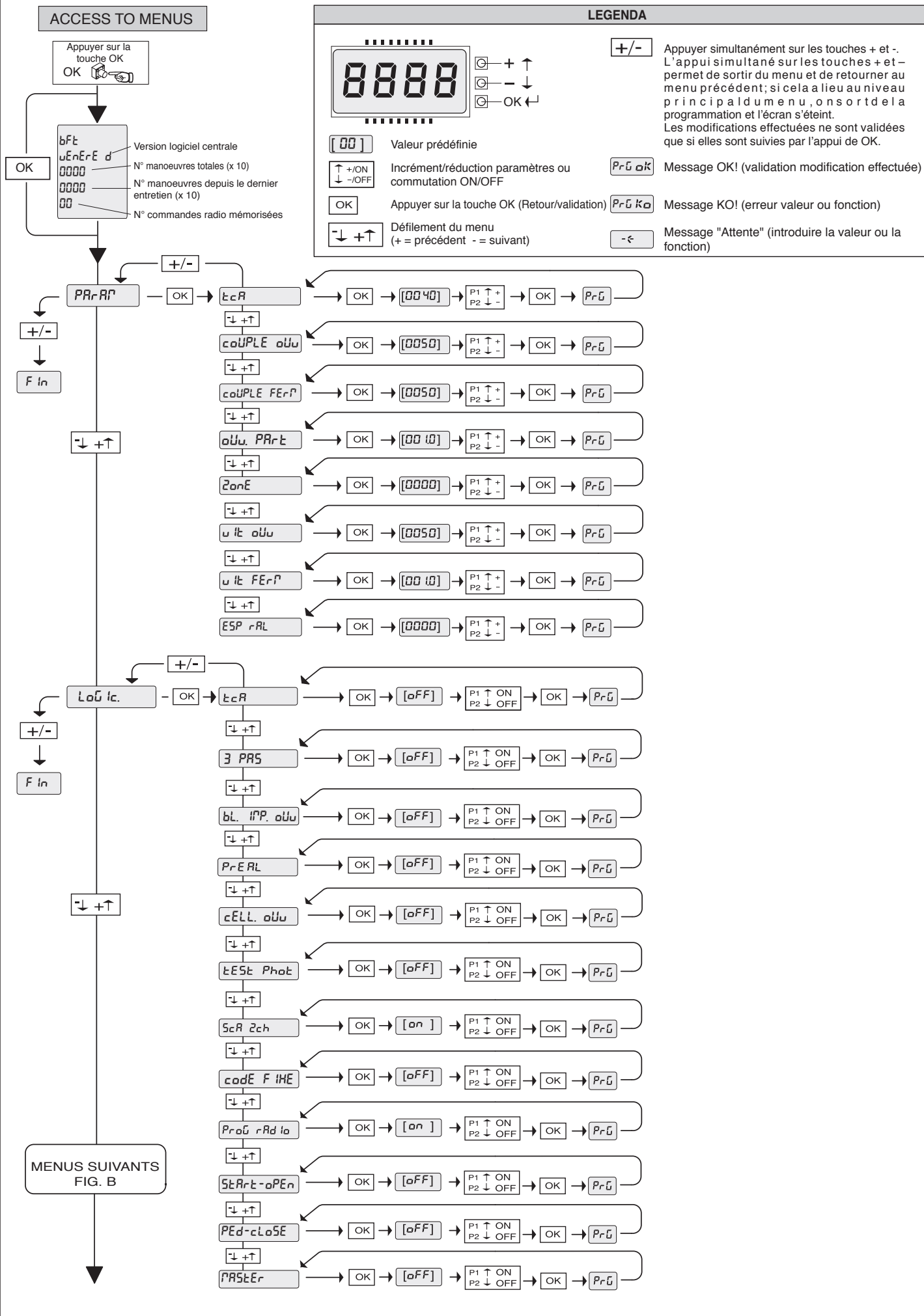
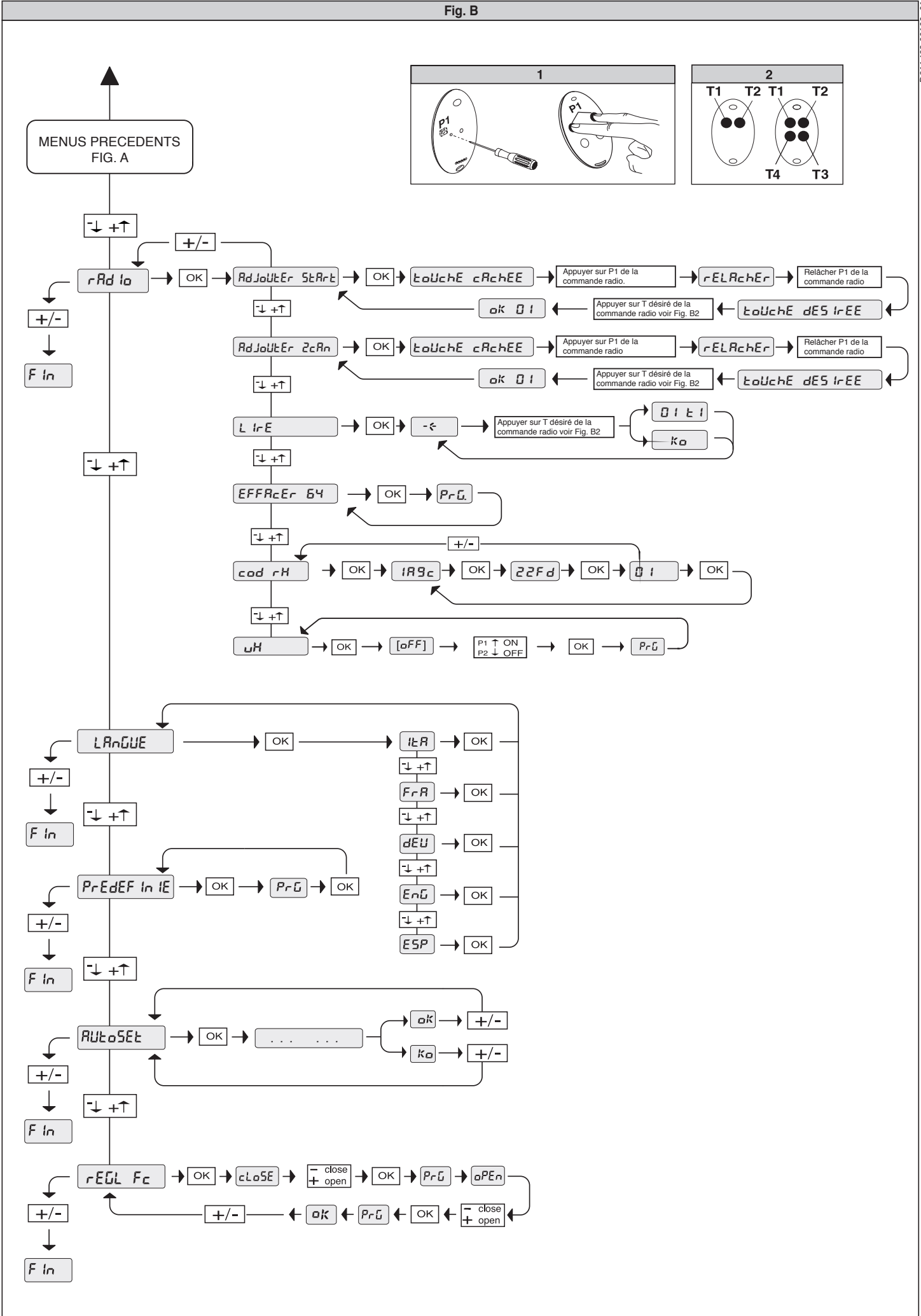
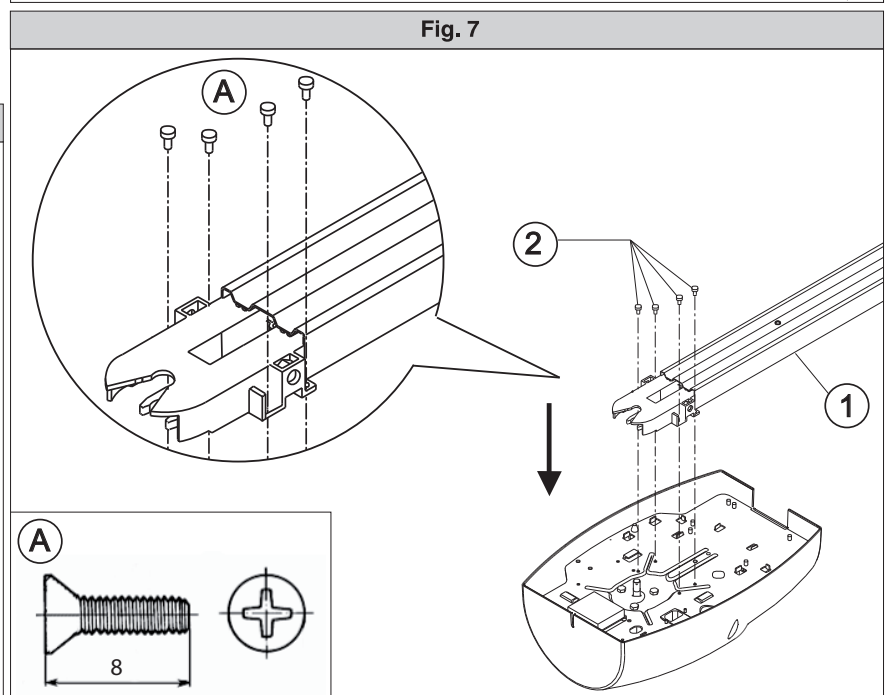
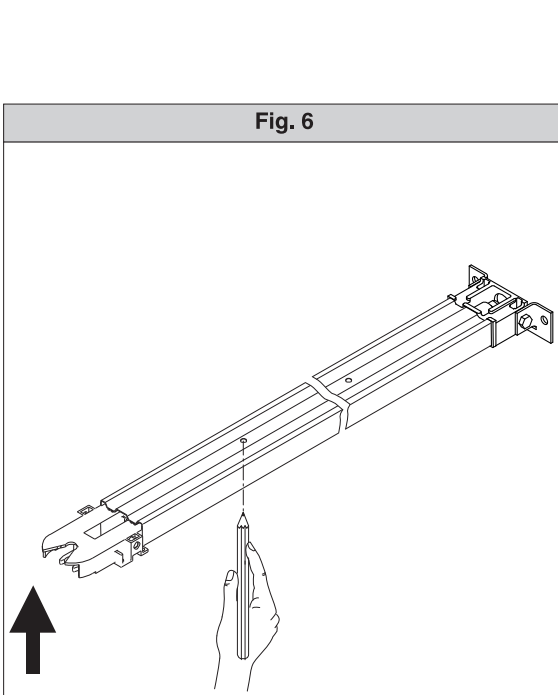
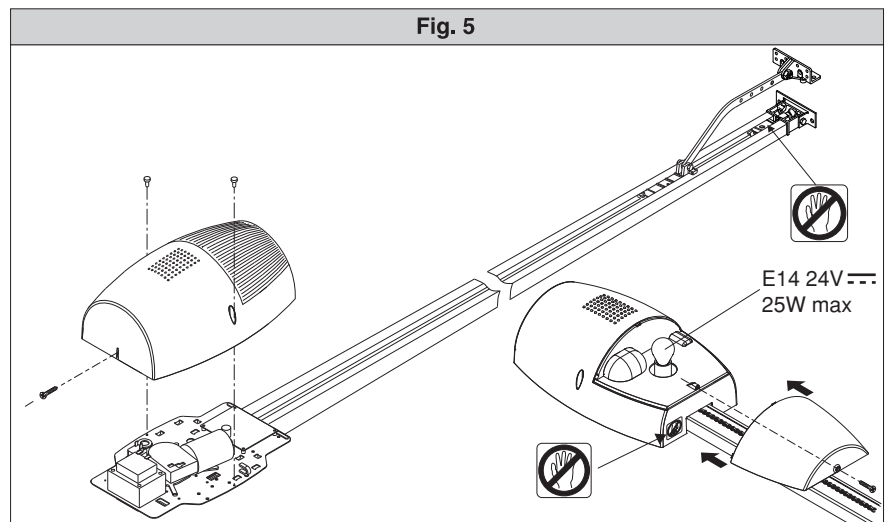
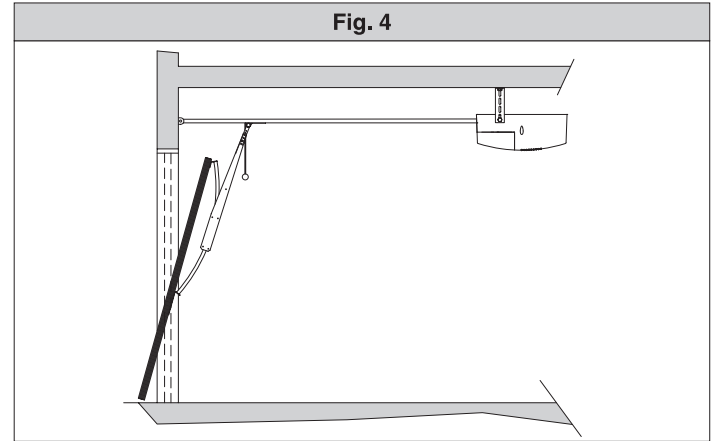
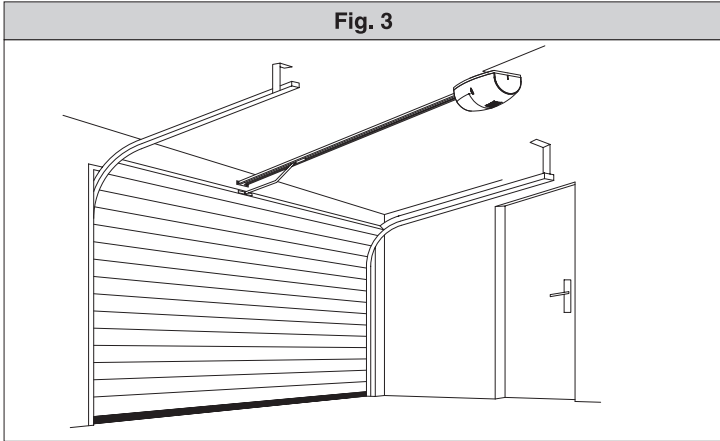
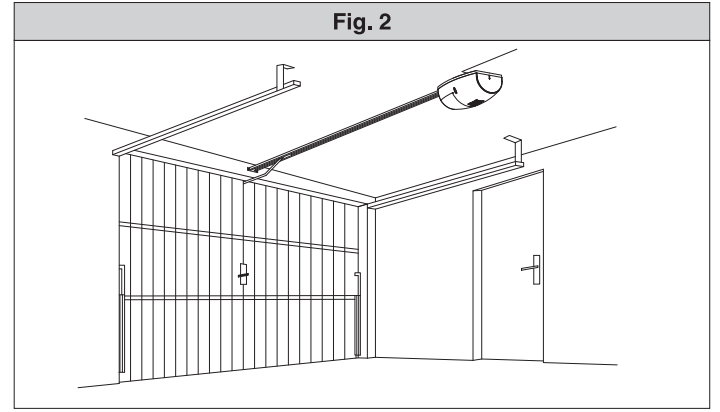
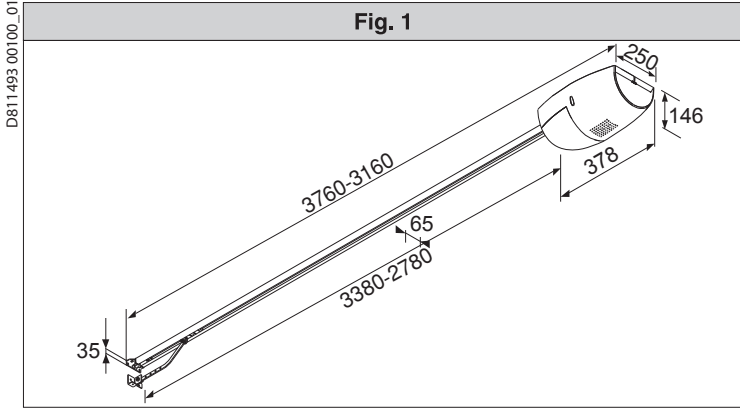
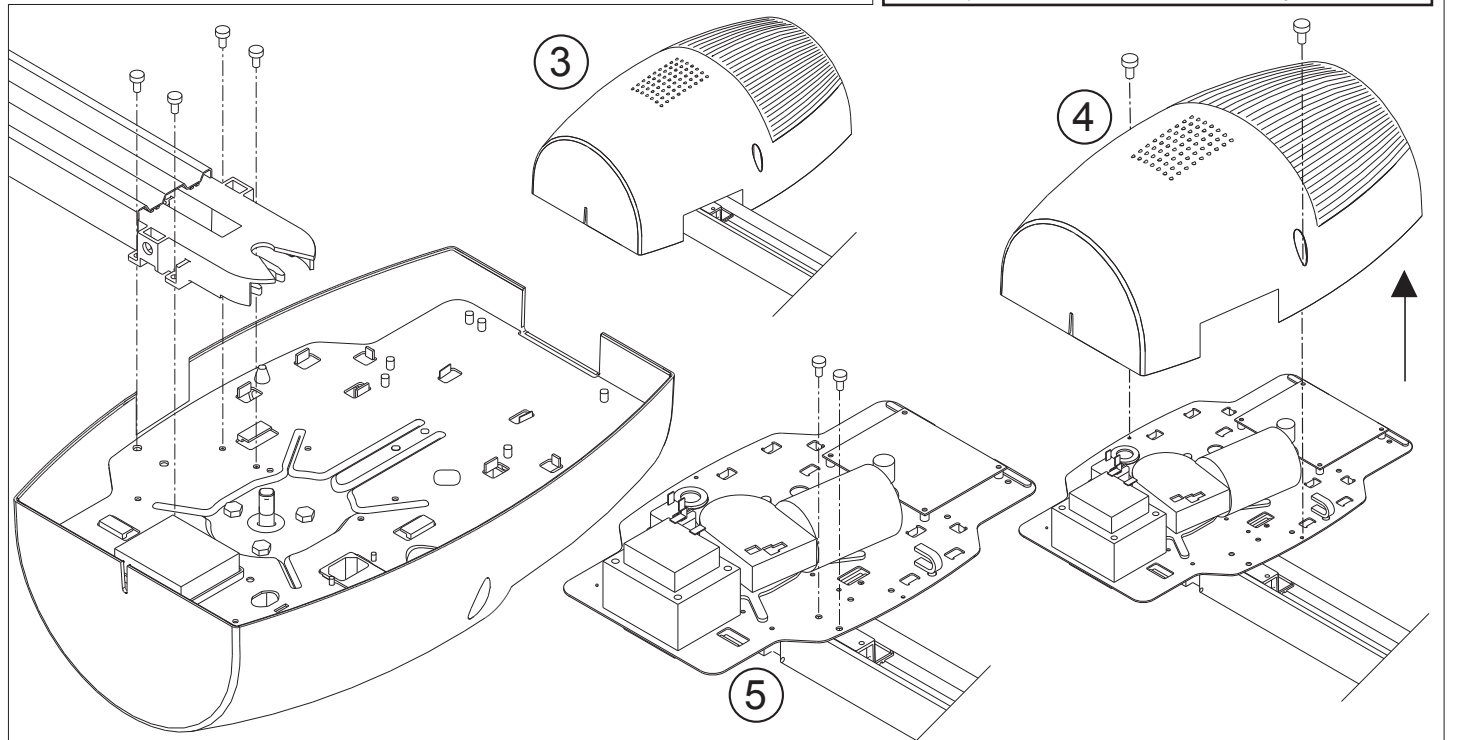
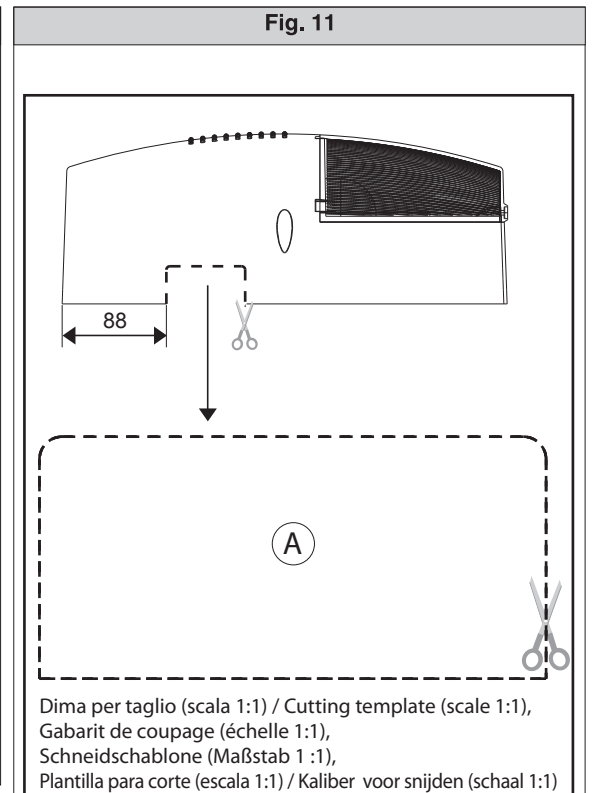
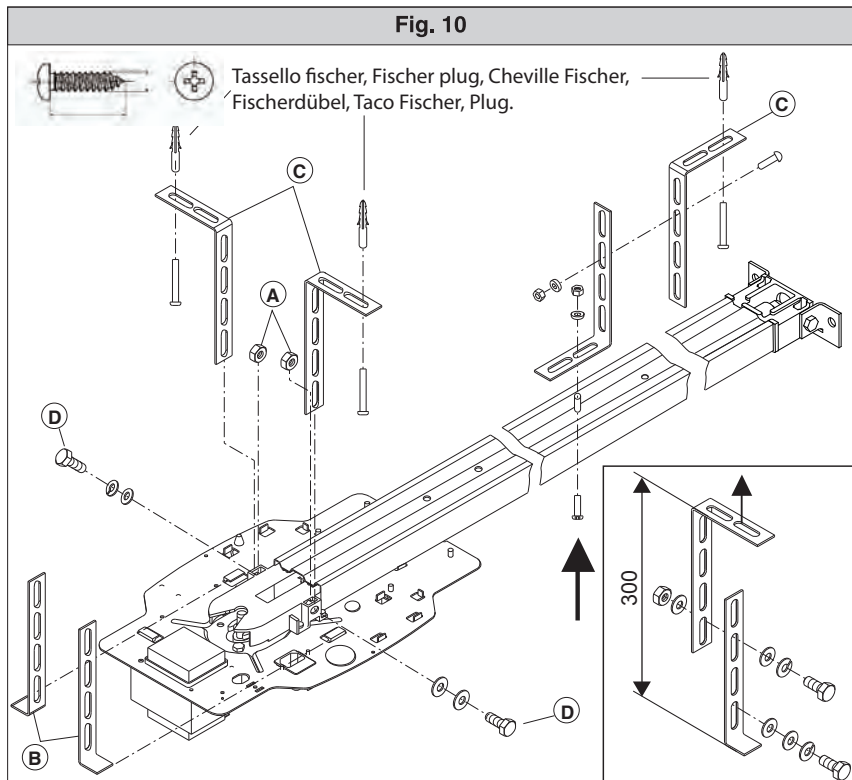
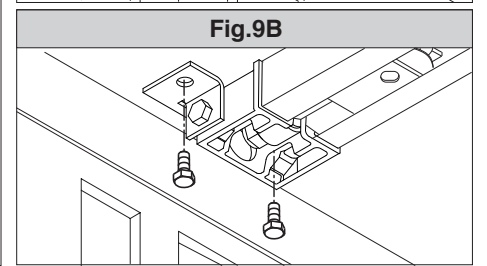
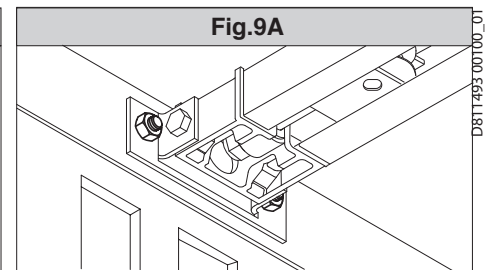
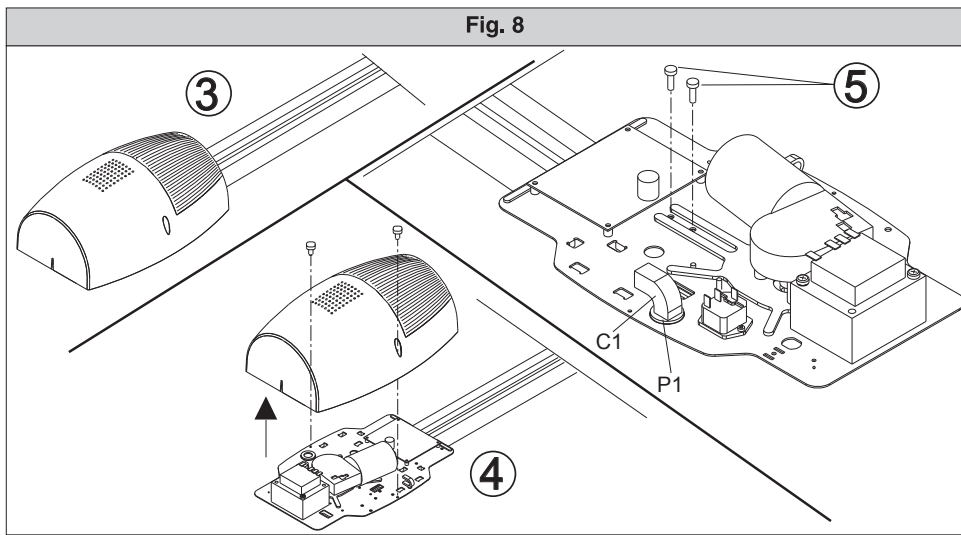

Fig. B

D811493-00100_01







D811493 00100_01

Fig.12

Tassello fischer / Fischer plug,
Cheville Fischer / Fischerdübel
Taco Fischer / Plug Fischer.

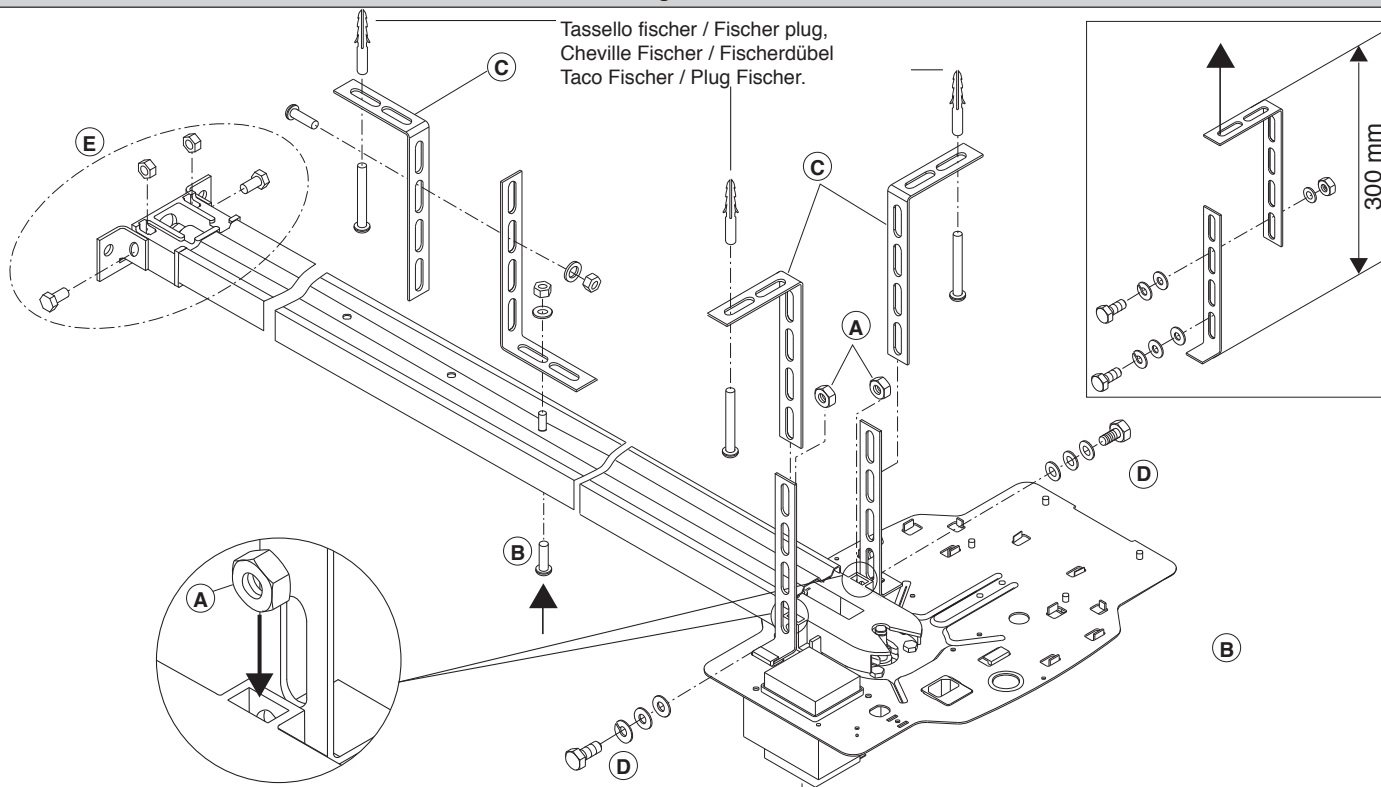

Fig.14

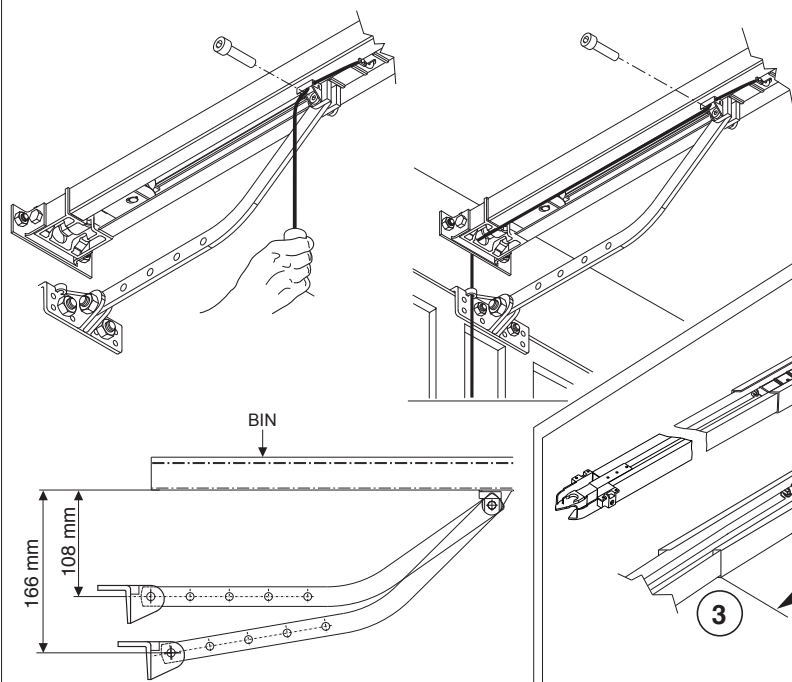

Fig.13

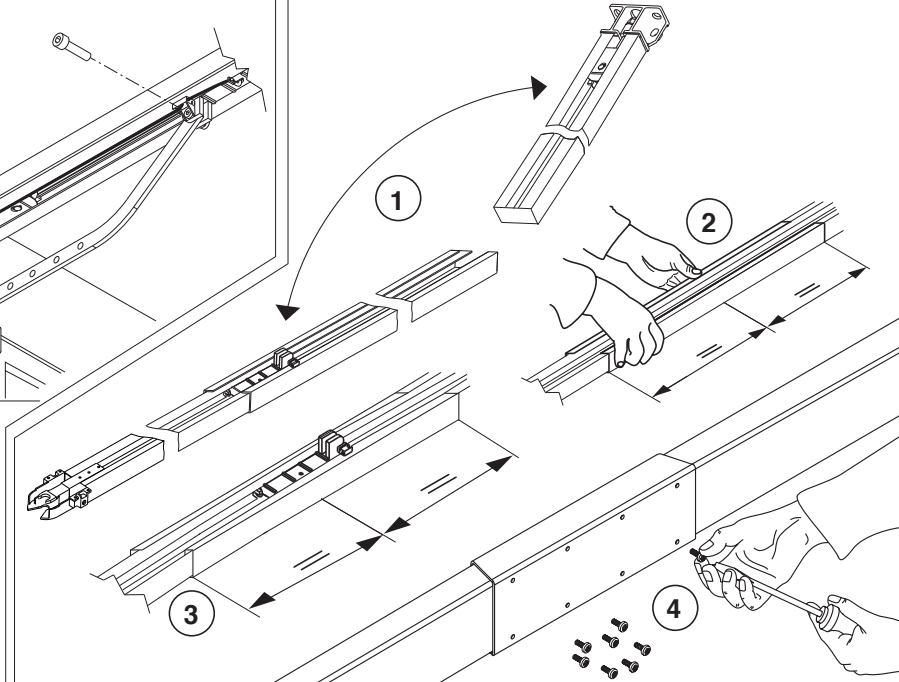
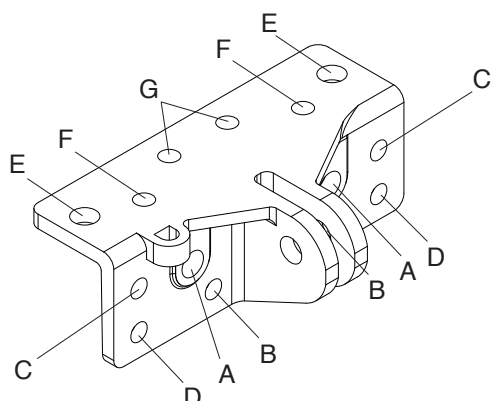

Fig.14A



N.	Configurazione di fissaggio Fastening configuration Configuration de la fixation Konfigurierung Befestigung Configuración de fijación Configuratie van bevestiging
1	DFBBFD
2	DCFFCD
3	DCGGCD
4	FBBF
5	EAAE
6	EBBE
7	GBBG

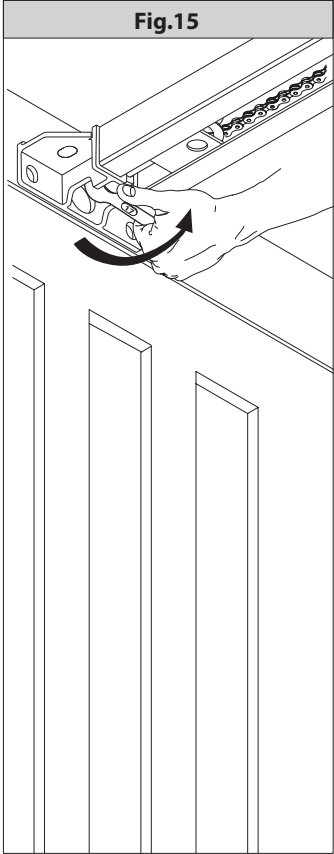

Fig.15

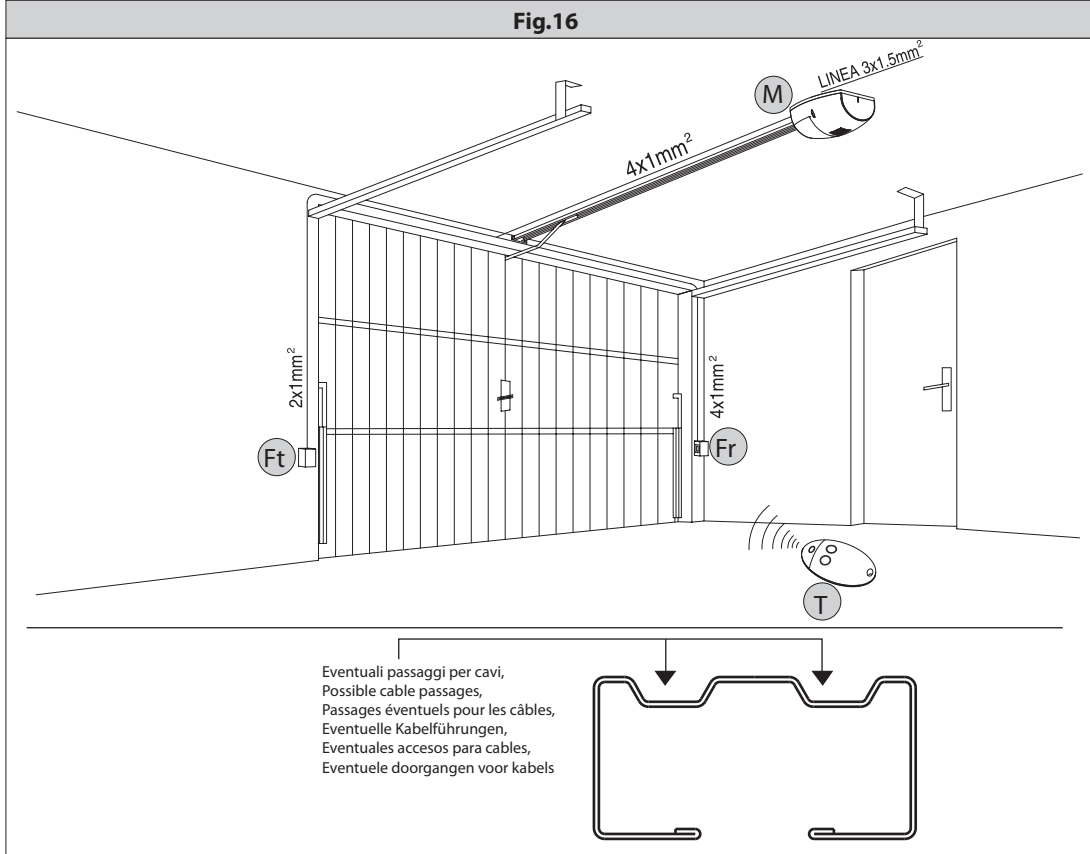

Fig.16

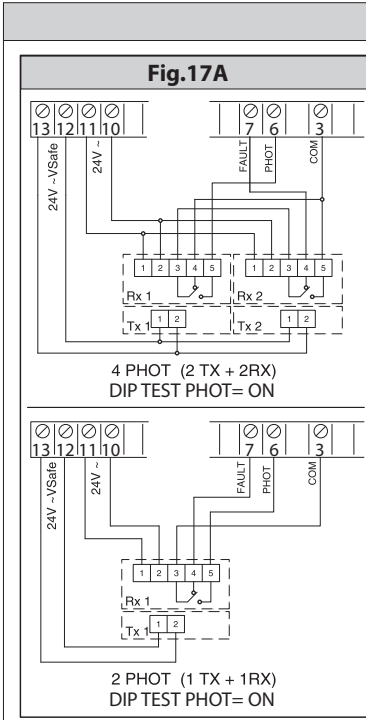

Fig.17A

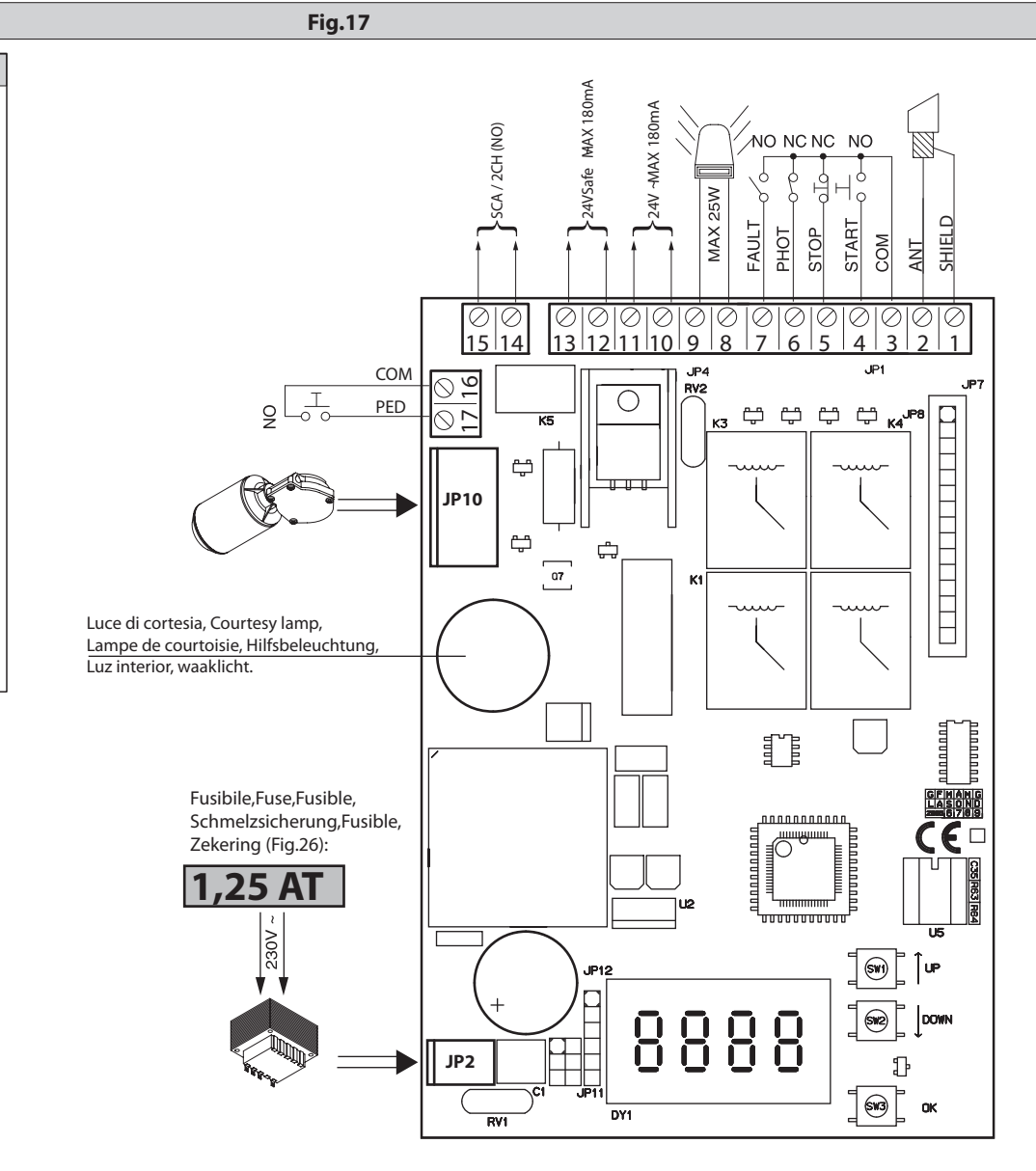
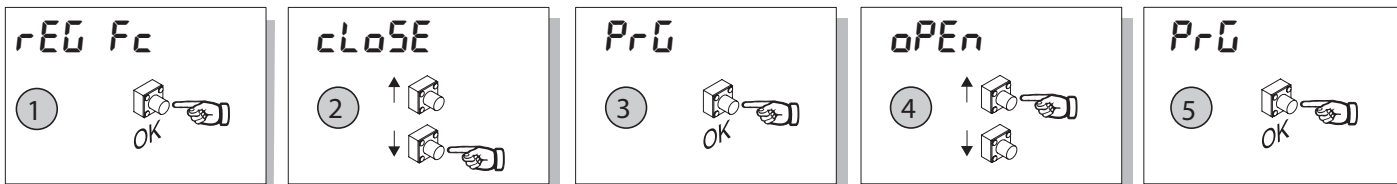

Fig.17

Fig. 18

REGOLAZIONE FINECORSA, LIMIT DEVICE SETTING, ÉGLAGE FIN DE COURSE, EINSTELLUNG DER ENDSCHALTER, REGULACION DEL GRUPO DE FIN DE CARRERA, REGELING EINDAANSLAG.



ko
ERROR!

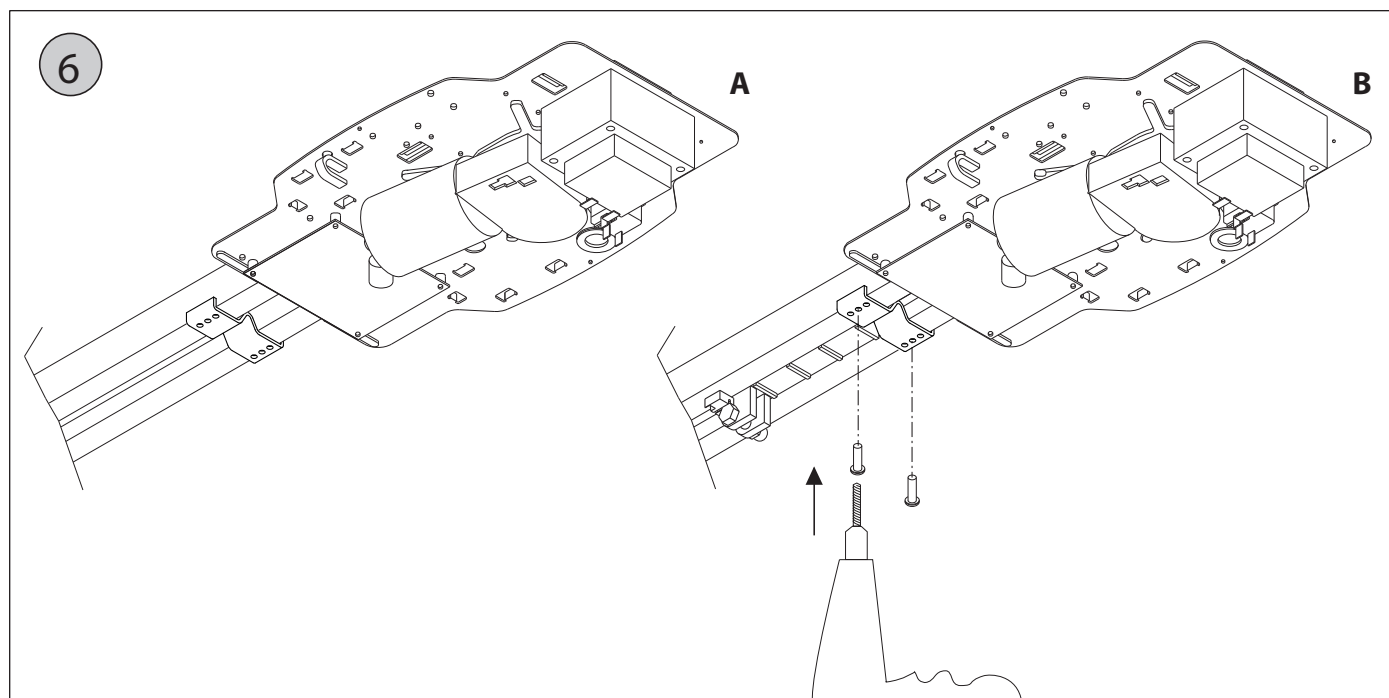
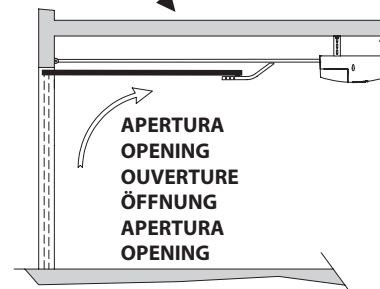
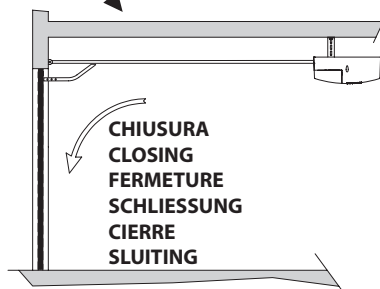

Fig. 19

AUTOSET COPPIA APERTURA / CHIUSURA, OPENING / CLOSING TORQUE AUTOSETTING, RÉGLAGE AUTOMATIQUE COUPLE OUVERTURE / FERMETURE, AUTOSET DREHMOMENT ÖFFNUNG / SCHLIESSUNG, AJUSTE AUTOMATICO DEL PAR EN FASE DE APERTURA / CIERRE, ZELFINSTELLING KOPPEL OPENING.

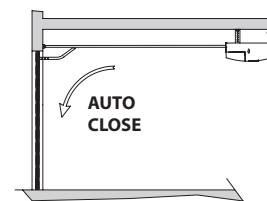
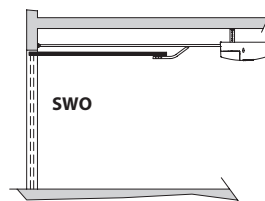
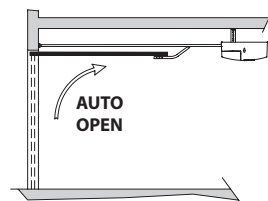
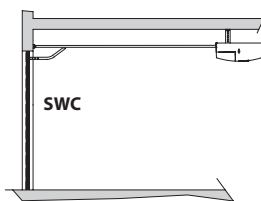
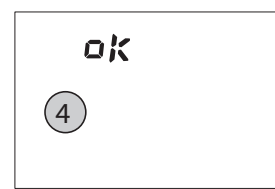
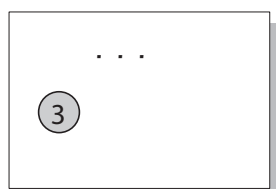
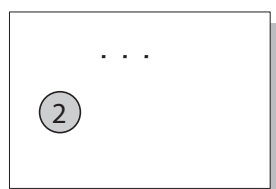
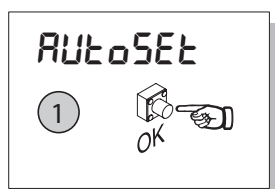

Fig. 20

PROGRAMMAZIONE TRASMETTITORI REMOTA, REMOTE TRANSMITTER PROGRAMMING, PROGRAMMATION ÉMETTEURS A DISTANCE, FERNPROGRAMMIERUNG DER SENDER, PROGRAMACION DE TRANSMISORES REMOTA, REMOTE PROGRAMMING TRANSMITTERS

- 1** Radiocomando già memorizzato
Radio transmitter already memorised
Radiocommande déjà mémorisée
Bereits gespeicherte Funksteuerung
Radiomando ya memorizado
Reeds gememoriseerde afstandsbediening



- 2** Radiocomando già memorizzato
Radio transmitter already memorised
Radiocommande déjà mémorisée
Bereits gespeicherte Funksteuerung
Radiomando ya memorizado
Reeds gememoriseerde afstandsbediening



- 3** Radiocomando da memorizzare
Radio transmitter to memorise
Radiocommande à mémoriser
Zu speichernde Funksteuerung
Radiomando que memorizar
Te memoriseren afstandsbediening



- 4** Radiocomando da memorizzare
Radio transmitter to memorise
Radiocommande à mémoriser
Zu speichernde Funksteuerung
Radiomando que memorizar
Te memoriseren afstandsbediening



Fig. 20A

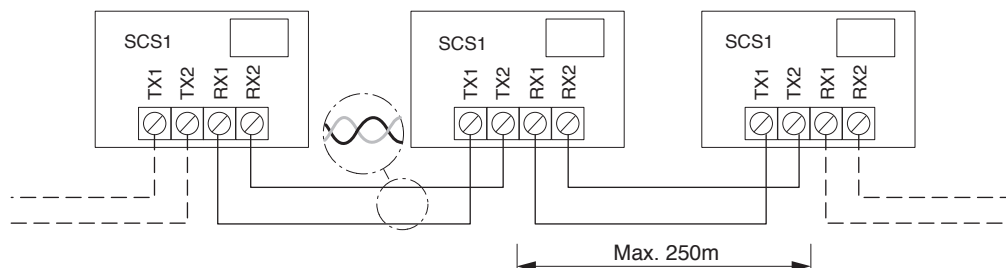

Fig. 21

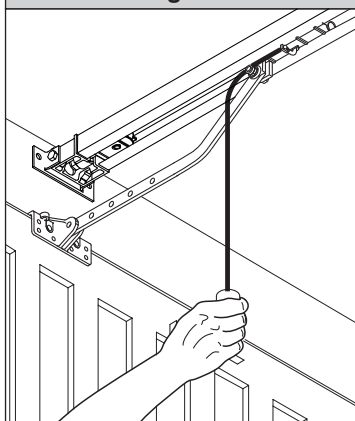

Fig. 22

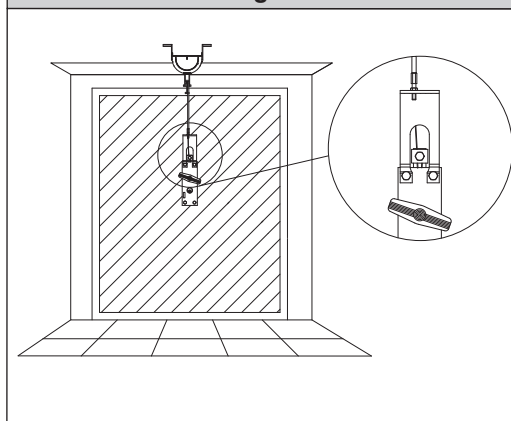

Fig. 23

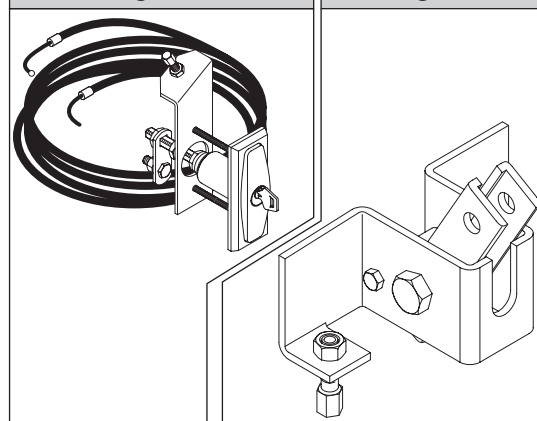

Fig. 24

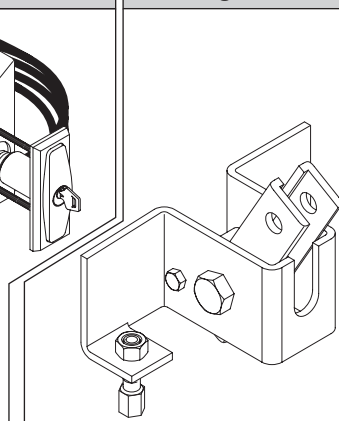
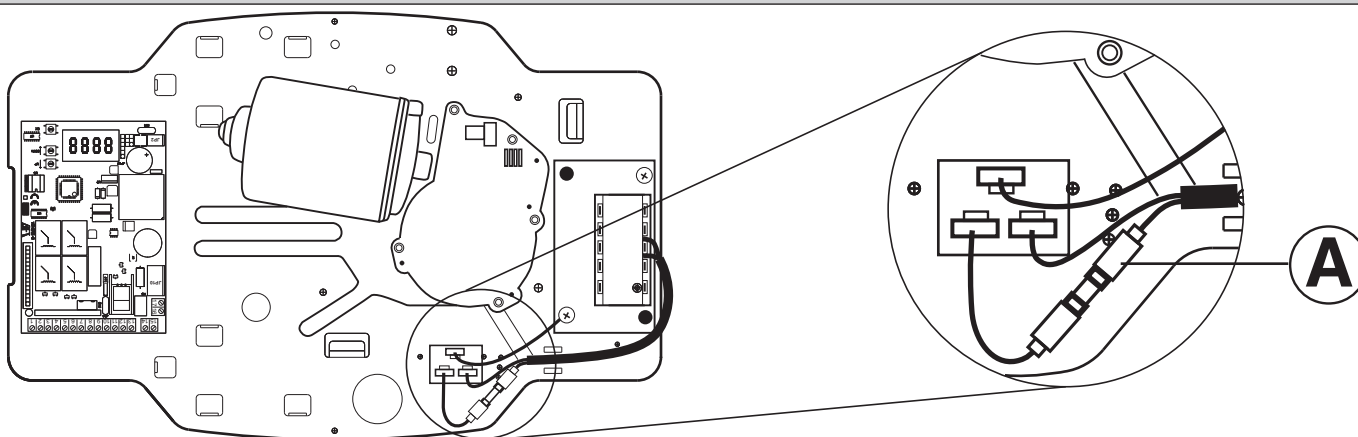

Fig. 25



BFT S.P.A.
Via Lago di Vico 44, 36015 Schio (Vi) - **Italy**
tel. +39 0445 69 65 11 / fax. +39 0445 69 65 22
www.bft.it / e-mail: info@bft.it

AUTOMATISMES BFT FRANCE
13 Bd. E. Michelet, 69008 Lyon - **France**
tel. +33 (0)4 78 76 09 88 - fax +33 (0)4 78 76 92 23
e-mail: contacts@automatismes-bft-france.fr



BFT Torantriebssysteme GmbH
Faber-Castell-Straße 29
D - 90522 Oberasbach - **Germany**
tel. +49 (0)911 766 00 90 - fax +49 (0)911 766 00 99
e-mail: service@bft-torantriebe.de

BFT Automation UK Ltd
Unit 8E, Newby Road
Industrial Estate Hazel Grove, Stockport,
Cheshire, SK7 5DA - **UK**
tel. +44 (0) 161 4560456 - fax +44 (0) 161 4569090
e-mail: info@bftautomation.co.uk

BFT BENELUX SA
Parc Industriel 1, Rue du commerce 12
1400 Nivelles - **Belgium**
tel. +32 (0)67 55 02 00 - fax +32 (0)67 55 02 01
e-mail: info@bftbenelux.be

BFT-ADRIA d.o.o.
Obrovac 39
51218 Dražice (Rijeka)
Hrvatska - **Croatia**
tel. +385 (0)51 502 640 - fax +385 (0)51 502 644
e-mail: info@bft.hr

BFT Polska Sp. z o.o.
ul. Kolacińska 35
03-171 Warszawa - **Poland**
tel. +48 22 814 12 22 - fax +48 22 814 39 18
e-mail: biuro@bft.com.pl

BFT USA BFT U.S., Inc.
6100 Broken Sound Pkwy, N.W., Suite 14
Boca Raton, FL 33487 - **U.S.A.**
T: +1 561.995.8155 - F: +1 561.995.8160
TOLL FREE 1.877.995.8155 - info.bft@bft-usa.com

BFT GROUP ITALIBERICA DE AUTOMATISMOS S.L.
Pol. Palou Nord,
Sector F - C/Cami - Can Basa nº 6-8 08401 Granollers -
(Barcelona) - Spain
tel. +34 938 61 48 28 - fax +34 938 70 03 94
e-mail: bftbcn@bftautomatismos.com

P.I. Comendador - C/
informática, Nave 22 - 19200 Azuqueca de henares
(Guadalajara) - Spain
tel. +34 949 26 32 00 - fax +34 949 26 24 51
e-mail: administracion@bftautomatismos.com

BFT SA-COMERCIO DE AUTOMATISMOS E MATERIAL DE SEGURANÇA
UrbanizaCao da Pedrulha Lote 9 - Apartado 8123,
3020-305 COIMBRA - **PORTUGAL**
tel. +351 239 082 790 - fax +351 239 082 799
e-mail: geral@bftportugal.com