

6 Carte électronique

6.1 Description générale

La carte électronique doit être alimentée en 230V A.C. sur les borniers L-N, avec fréquence max.50/60Hz.

Les dispositifs de commande et les dispositifs accessoires sont en 24V. Attention ! L'ensemble des dispositifs complémentaires ne doit pas dépasser 37W.

La carte est munie d'un dispositif ampérométrique qui contrôle constamment la poussée du moteur. Quand le portail détecte un obstacle, le capteur ampérométrique constate immédiatement une surcharge dans la poussée et intervient en invertissant la direction du mouvement du portail

- il le rouvre quand il est en train de se fermer ;
- il le referme quand il est en train de s'ouvrir ;

Attention : après 3 détections d'obstacles consécutives, le portail s'arrête en ouverture et la fermeture automatique est éliminée ; pour reprendre le mouvement il faut appuyer sur le bouton de commande ou utiliser l'émetteur.

Toutes les connexions sont protégées par des fusibles rapides, voir tableau.

La carte commande les fonctions suivantes :

- fermeture automatique après une commande d'ouverture ;
- pré clignotement du clignotant ;
- détection d'obstacle avec le portail à l'arrêt dans n'importe quelle position ;
- contrôle permanent de l'état de marche des photocellules ;
- ouverture/fermeture ;
- ouverture/fermeture à action continue;
- ouverture partielle ;
- stop total.

Les trimmers spécifiques règlent :

- la durée du temps pour l'intervention de la fermeture automatique ;

- l'ouverture partielle ;
- La sensibilité de détection du dispositif ampérométrique, aussi bien pour la course normale que pour le ralentissement ;
- la vitesse aussi bien pour la course normale que pour le ralentissement.

Attention ! Avant d'intervenir sur le système, coupez l'alimentation et débranchez éventuellement les batteries de secours.

RENSEIGNEMENTS TECHNIQUES

Alimentation	230V - 50/60 Hz
Puissance max	400 W
Absorption au repos	100 mA
puissance max. accessoires 24V	35 W
classe d'isolation	II

TABLEAU DES FUSIBLES ZD2

pour la protection de :	fusible de:
Moteur	10A-F
Carte électronique (ligne)	1,6A-F
Accessoires	1.6A-F
Dispositifs de commande	1A-F

6.2 Composants principaux

- 1) Bornier d'alimentation
- 2) Bornier de butée de fin de course
- 3) Bornier du moteur
- 4) Bornier encodeur
- 5) Fusible accessoires
- 6) Fusible carte
- 7) Bouton pour la mise en mémoire du code radio
- 8) Led de signalisation code radio
- 9) Led de signalisation alimentation en 230V
- 10) Groupe Led de contrôle et de signalisation
- 11) Dip sélection fonctions
- 12) Connecteur pour la carte de radio fréquence pour la commande à distance
- 13) Bornier pour la connexion de l'antenne
- 14) Bornier pour la connexion des accessoires et des dispositifs de commande
- 15) Fusible moteur
- 16) Fusible de ligne
- 17) Trimmers de réglage
- 18) Borniers pour le branchement du chargeur de batteries (LBD2)
- 19) Bornier de branchement transformateur

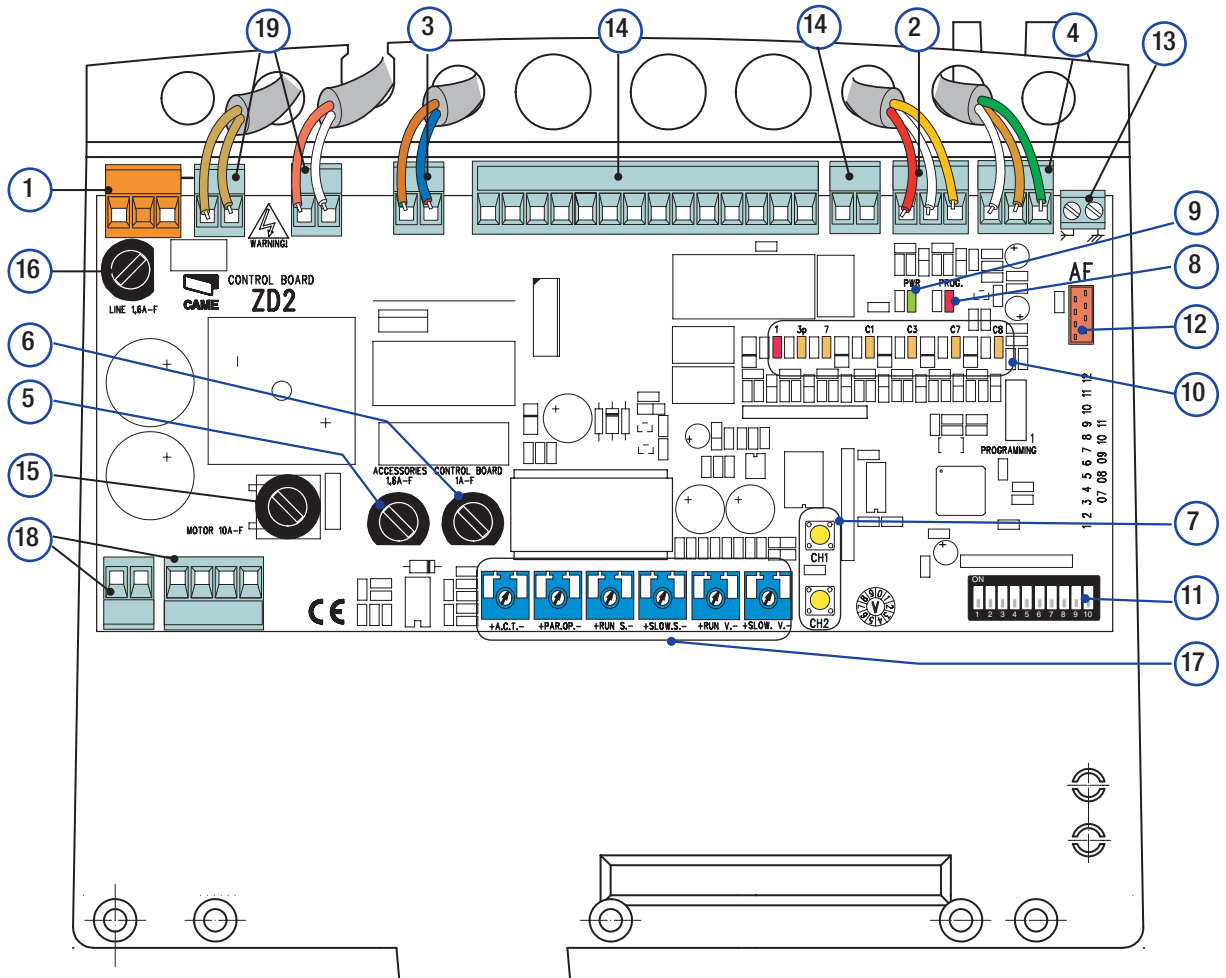

6.3 Connexions électriques

Motoréducteur, butée de fin de course et encodeur

Description des connexions électriques déjà prévues pour installation à gauche

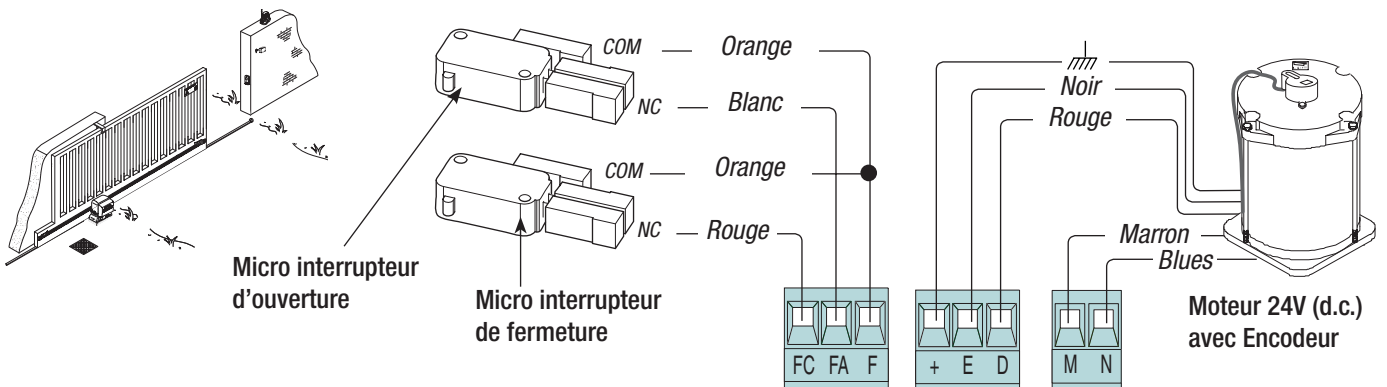

Modifications des connexions électriques pour installation à droite

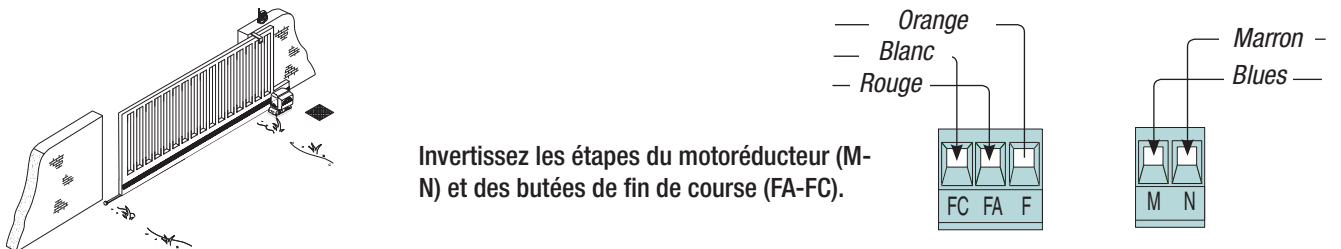

Alimentation accessoires

Borniers pour l'alimentation des accessoires :

- en 24V A.C. normalement ;
- en 24V D.C. quand les batteries de secours interviennent ;

Puissance globale autorisée : 35W

Alimentation en 230V (a.c.),
fréquence 50/60 Hz

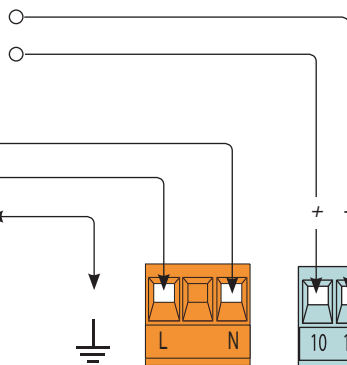

Cosse de câble à œillet avec vis et rondelle pour connexion à terre

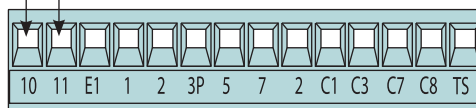
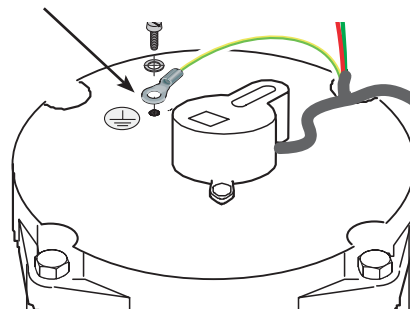

Dispositifs de signalisation

Clignotant de mouvement (Portée contact : 24V – 25W max.)

- Il clignote pendant les étapes d'ouverture et de fermeture du portail.



Voyant lumineux portail ouvert (Portée contact : 24V – 3W max.)

- Il signale la position du portail ouvert, il est éteint quand le portail est fermé

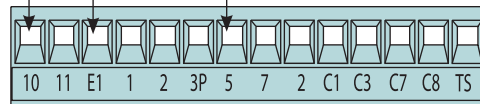

Dispositifs de commande

Bouton de stop (contact N.C.)

- Bouton d'arrêt du portail. Il élimine la fermeture automatique. Pour déclencher de nouveau le mouvement il faut appuyer sur le bouton de commande ou la touche de l'émetteur.

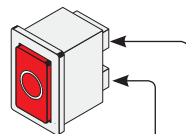

Sélecteur à clé et/ou bouton d'ouverture partielle (contact N.O.)

- Ouverture partielle du portail pour le passage piétons.

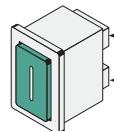

Sélecteur à clé et/ou bouton pour commandes (contact N.O.)

- Commande d'ouverture et de fermeture du portail. En appuyant sur le bouton ou en tournant la clé du sélecteur, le portail inverse le mouvement ou s'arrête selon la sélection effectuée sur les dip-switch (voir sélections fonctions, dip 2 et 3).

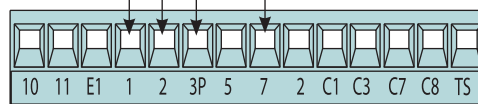
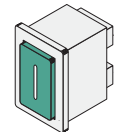

Dispositifs de sécurité

Contact (N.C.) de «stop partiel»

- Entrée pour dispositifs de sécurité type photocellules, conformes aux normes EN 12978. Arrêt du portail s'il est en mouvement et successivement fermeture automatique (si la fonction a été sélectionnée).

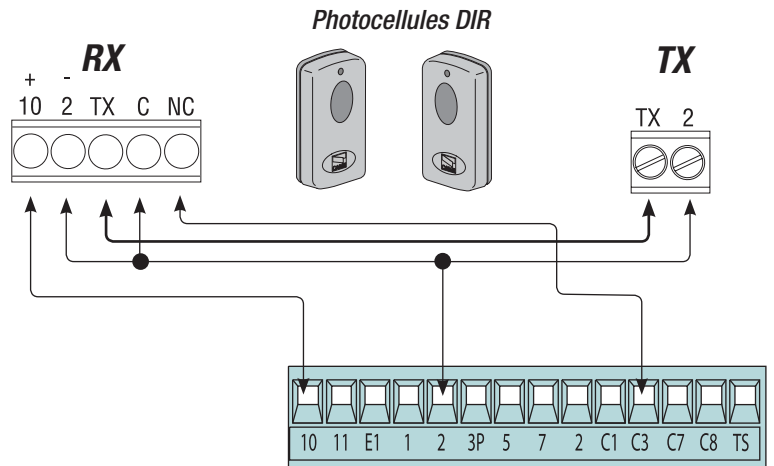

Contact (N.C.) de «réouverture pendant la fermeture»

- Entrée pour dispositifs de sécurité type photocellules, conformes aux normes EN 12978. Au cours de l'étape de fermeture du portail, l'ouverture du contact déclenche l'inversion du mouvement jusqu'à l'ouverture complète du portail.

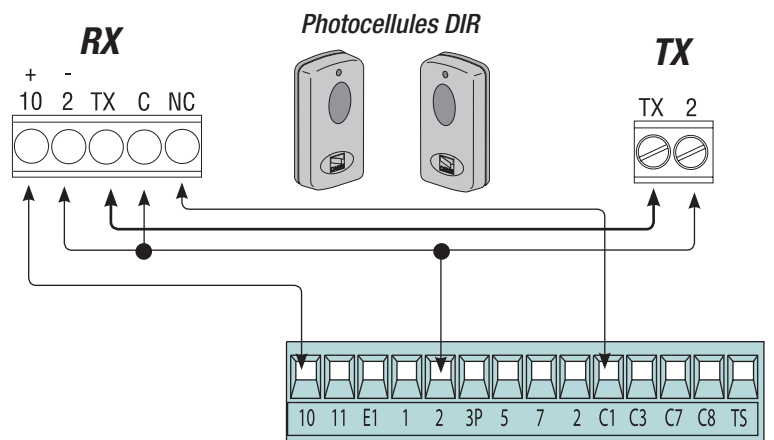

Contact (N.C.) de «stop partiel»

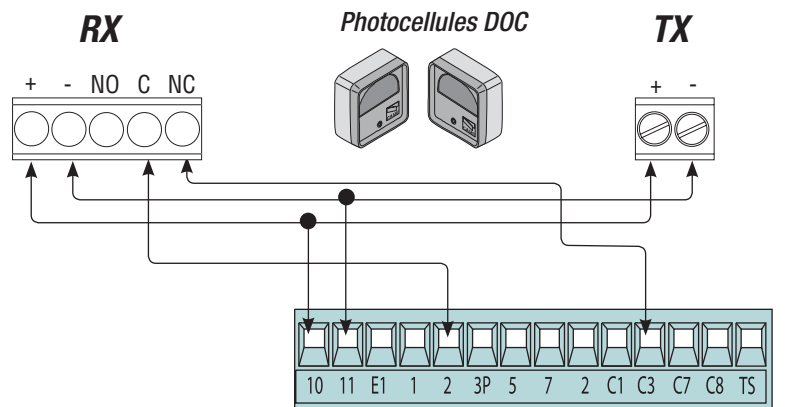

Contact (N.C.) de «réouverture pendant la fermeture»

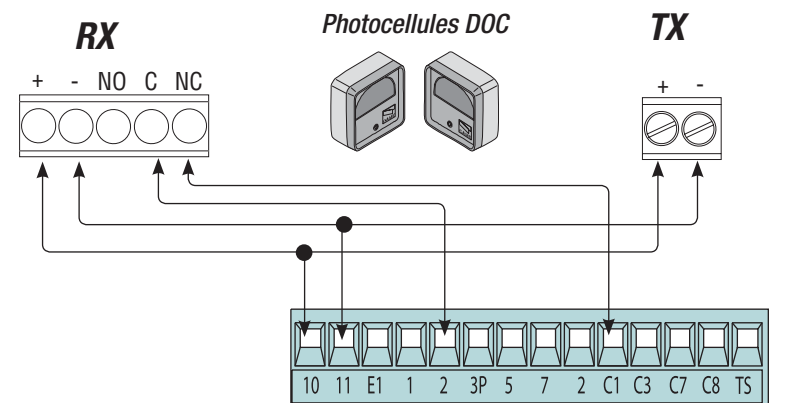

Contact (N.C.) de «réouverture pendant la fermeture»

- Entrée pour dispositifs de sécurité type bords sensibles, conformes aux normes EN 12978.

Au cours de l'étape de fermeture du portail, l'ouverture du contact déclenche l'inversion du mouvement jusqu'à l'ouverture complète du portail ; si vous ne l'utilisez pas, mettez le contact 2-C7 en court-circuit.

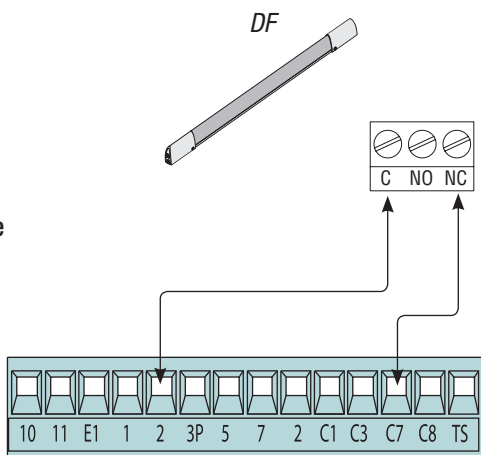

DF avec carte de contrôle des connexions DFI

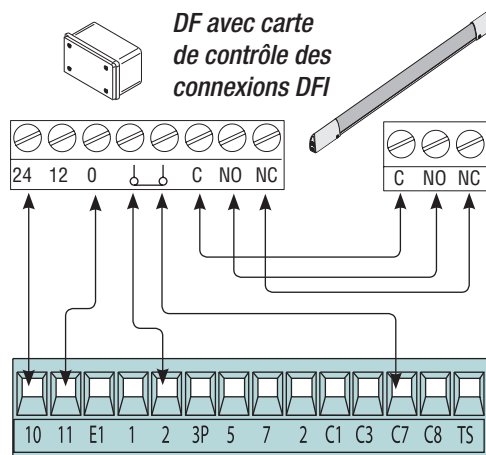

Contact (N.C.) de «ré-enclenchement de la fermeture pendant l'ouverture»

- Entrée pour dispositifs de sécurité type bords sensibles, conformes aux normes EN 12978. Au cours de l'étape d'ouverture du portail, l'ouverture du contact déclenche l'inversion du mouvement jusqu'à la fermeture complète du portail ; si vous ne l'utilisez pas mettez le contact 2-C8 en court-circuit.

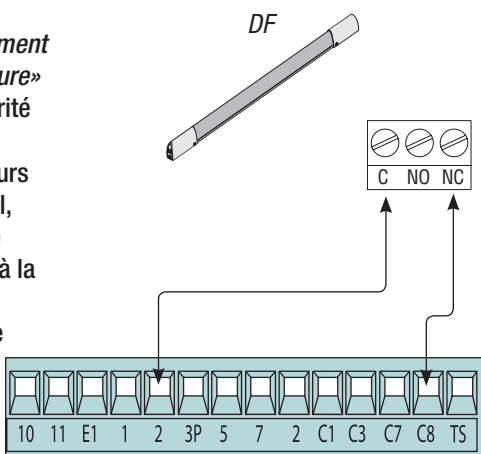

DF avec carte de contrôle des connexions DFI

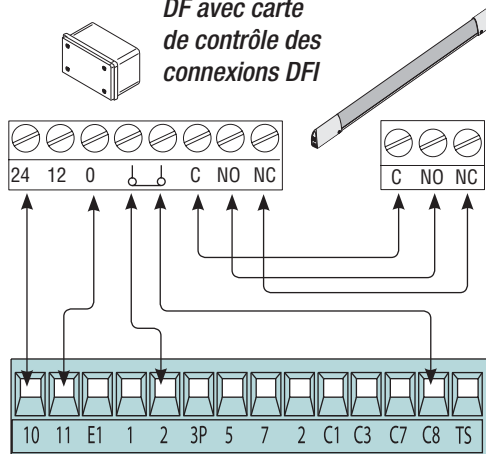

6.4 Connexion électrique pour le fonctionnement du test de contrôle de sécurité des photocellules

(DOC)

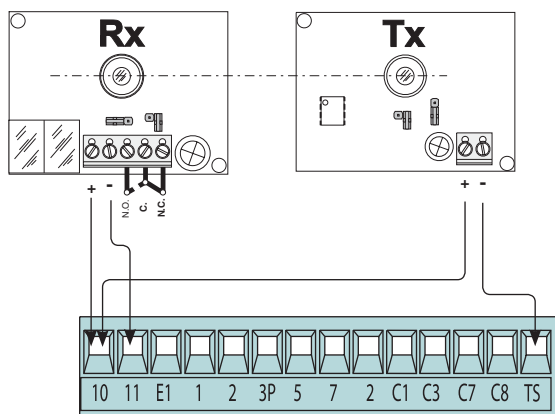

(DIR)

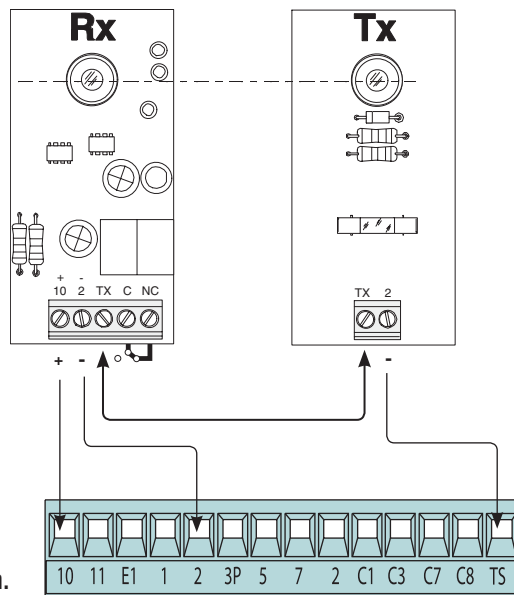

A chaque commande d'ouverture ou de fermeture, la carte contrôle le fonctionnement des photocellules. Une anomalie éventuelle détectée sur les photocellules est signalée par le clignotement de la Led (PROG) sur la carte électronique et elle annule toute commande de l'émetteur radio ou du bouton.

Connexion électrique pour le fonctionnement du test de contrôle de sécurité des photocellules :

- l'émetteur et le récepteur doivent être connectés comme sur le dessin ;
- sélectionnez le dip 7 sur ON pour mettre en fonction le test ;

IMPORTANT :

Quand vous mettez en fonction le test de sécurité, si vous n'utilisez pas les contacts N.C, vous devez les exclure sur les DIP correspondants (voir chapitre « sélection fonctions »)

7 Sélections fonctions

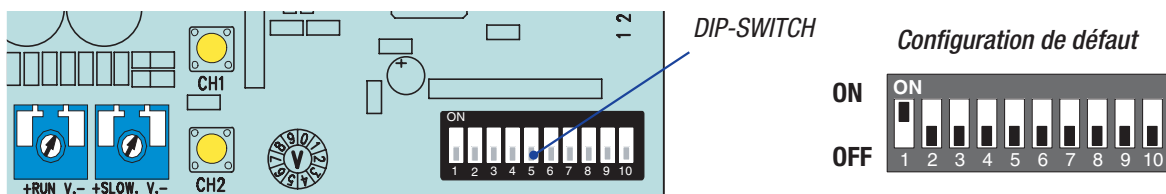

- 1 ON - **Fermeture automatique** - Le temporisateur de la fermeture automatique se met en marche en fin de course en ouverture. La durée préétablie est réglable, toutefois elle est conditionnée par l'intervention éventuelle des dispositifs de sécurité et ne fonctionne pas après un « stop » total de sécurité ou en cas de panne d'électricité.
- 2 ON - Fonction "**ouvre-stop-ferme-stop**" avec bouton [2-7] et émetteur radio (carte radiofréquence insérée).
- 2 OFF - Fonction "**ouvre-ferme**" avec bouton [2-7] et émetteur radio (carte radiofréquence insérée).
- 3 ON - Fonction "**ouvre seulement**" avec bouton [2-7] et émetteur radio (carte radiofréquence insérée).
- 4 ON - **Pré clignotement en ouverture et en fermeture** - Après une commande d'ouverture ou de fermeture, le clignotant connecté sur [10-E1], clignote pendant 5 secondes avant de commencer la manœuvre.
- 5 ON - **Détection de présence d'obstacle** - Avec le moteur à l'arrêt (portail fermé, ouvert ou après une commande de stop total), aucun mouvement n'est possible si les dispositifs de sécurité (par ex. les photocellules) détectent un obstacle.
- 6 ON - **Action continue** - Le portail fonctionne en appuyant sur le bouton sans le relâcher (un bouton 2-3P pour l'ouverture et un bouton 2-7 pour la fermeture).
- 7 ON - **Fonctionnement du test de contrôle de sécurité des photocellules** - Il permet à la carte de vérifier si les dispositifs de sécurité (photocellules) fonctionnent après chaque commande d'ouverture ou de fermeture.
- 8 OFF - **Stop total** - Cette fonction arrête le portail et par conséquent élimine éventuellement la fermeture automatique ; pour déclencher de nouveau le mouvement il faut utiliser les touches de commande ou l'émetteur. Insérez le dispositif de sécurité sur [1-2] ; si vous ne l'utilisez pas, sélectionnez le dip sur ON.
- 9 OFF - **Réouverture en étape de fermeture** - Si les photocellules détectent un obstacle pendant la fermeture du portail, l'inversion du mouvement se déclenche jusqu'à l'ouverture complète ; connectez le dispositif de sécurité sur les borniers [2-C1] ; si vous ne l'utilisez pas, sélectionnez le dip sur ON.
- 10 OFF - **Stop partiel** - Arrêt du portail en présence d'obstacle détecté par le dispositif de sécurité ; après l'élimination de l'obstacle, le portail reste à l'arrêt ou effectue la fermeture si la fonction de fermeture automatique a été mise en service. Connectez le dispositif de sécurité sur le bornier [2-C3] ; si vous ne l'utilisez pas, sélectionnez le dip sur ON.

8 Réglages

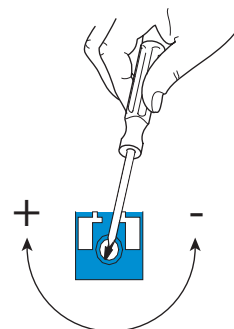
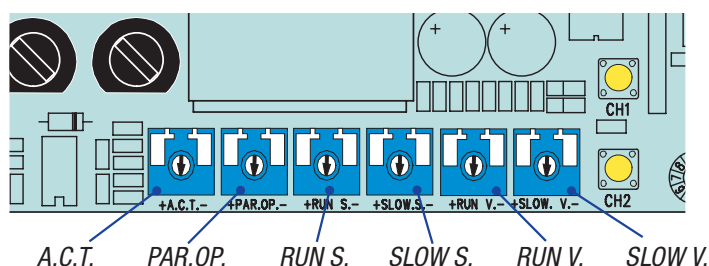

LISTE DES TRIMMERS DE REGLAGE :

- « **A.C.T.** » Il règle la durée de l'attente en position d'ouverture. Lorsque ce délai est écoulé, la manœuvre de fermeture s'effectue automatiquement. La durée du temps d'attente peut être fixée de 1 à 150 secondes.
- « **PAR.OP.** » Il règle l'ouverture partielle du portail. En appuyant sur le bouton d'ouverture partielle connecté sur 2-3P, le portail effectue une ouverture qui varie selon la longueur du portail.
- « **SLOW S.** » Il règle la sensibilité ampérométrique qui contrôle la force développée par le moteur pendant les ralentissements ; si la force dépasse le niveau de réglage, le système intervient en invertissant le sens de marche.
- « **RUN S.** » Il règle la sensibilité ampérométrique qui contrôle la force développée par le moteur pendant le mouvement ; si la force dépasse le niveau de réglage, le système intervient en invertissant le sens de marche.
- « **SLOW V.** » Il règle la vitesse de ralentissement en fin de course en ouverture et en fermeture du portail.
- « **RUN V.** » Il règle la vitesse de mouvement du portail en ouverture et en fermeture.

9 Led de signalisation

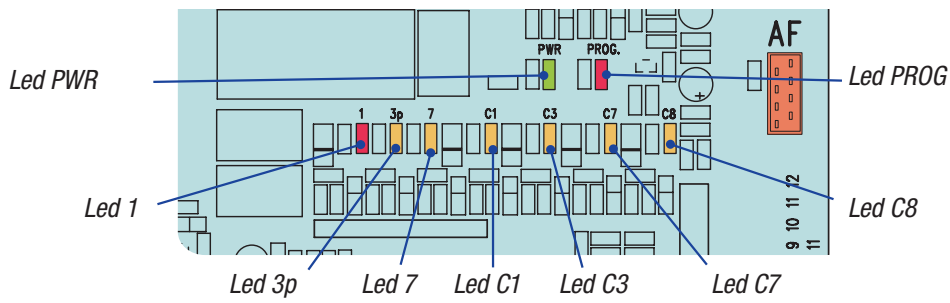

LISTE DE SIGNALISATION DES LEDS DE CONTROLE DES DISPOSITIFS DE COMMANDE ET DE SECURITE :

- «**PROG**» Led de couleur rouge. Normalement éteinte.
Pendant l'opération de mise en service de l'émetteur, elle s'allume ou clignote.
- «**PWR**» Led de couleur verte. Normalement allumée.
Elle signale que la carte est alimentée correctement ;
- «**1**» Led de couleur jaune. Normalement éteinte.
Elle signale que le bouton de STOP TOTAL a été mis en fonction.
- «**3p**» Led de couleur jaune. Normalement éteinte.
Elle signale la commande du bouton OUVERTURE PARTIELLE.
- «**7**» Led de couleur jaune. Normalement éteinte.
Elle signale la commande du bouton OUVERTURE ET FERMETURE.
- «**C1**» Led de couleur jaune. Normalement éteinte.
Elle signale la présence d'obstacles entre les photocellules (elles sont connectées en fonction de REOUVERTURE PENDANT LA FERMETURE).
- «**C3**» Led de couleur jaune. Normalement éteinte.
Elle signale la présence d'obstacles entre les photocellules (elles sont connectées en fonction de STOP PARTIEL).
- «**C6**» Led de couleur jaune. Normalement éteinte.
Elle signale la présence d'obstacles détectés par le bord sensible (elles sont connectées en fonction de REOUVERTURE PENDANT LA FERMETURE).
- «**C8**» Led de couleur jaune. Normalement éteinte.
Elle signale la présence d'obstacles détectés par le bord sensible (elles sont connectées en fonction de REENCLenchement DE LA FERMETURE PENDANT L'OUVERTURE).

10 Programmation pour mettre en mémoire le calibrage de la course et des ralentissements

Effectuez le calibrage de la course en faisant faire à l'automatisme une manœuvre complète d'ouverture ainsi qu'une de fermeture. La carte électronique enregistre automatiquement le calibrage de la course avec les ralentissements d'ouverture et de fermeture.

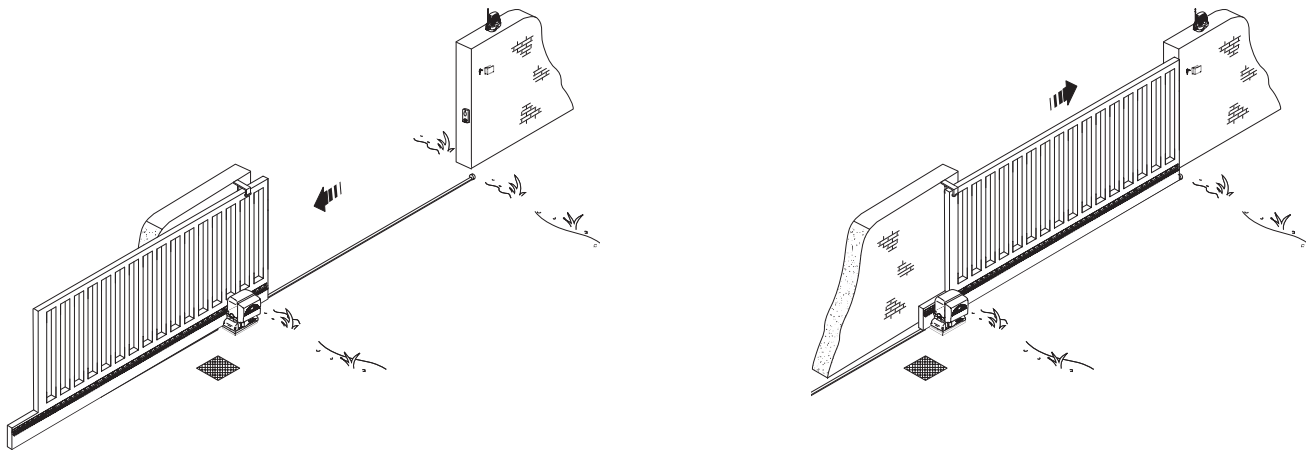

Mettez en mémoire le calibrage en plaçant le dip 6 sur ON et appuyez sur la touche CH1 jusqu'à ce que la led de signalisation reste allumée.

Remplacez le dip sur OFF.

N.B. : il faut absolument remplacer le dip sur OFF pour éviter que l'automatisme n'effectue la procédure de calibrage à la première manœuvre lors du rétablissement de la tension sur la ligne après une panne.

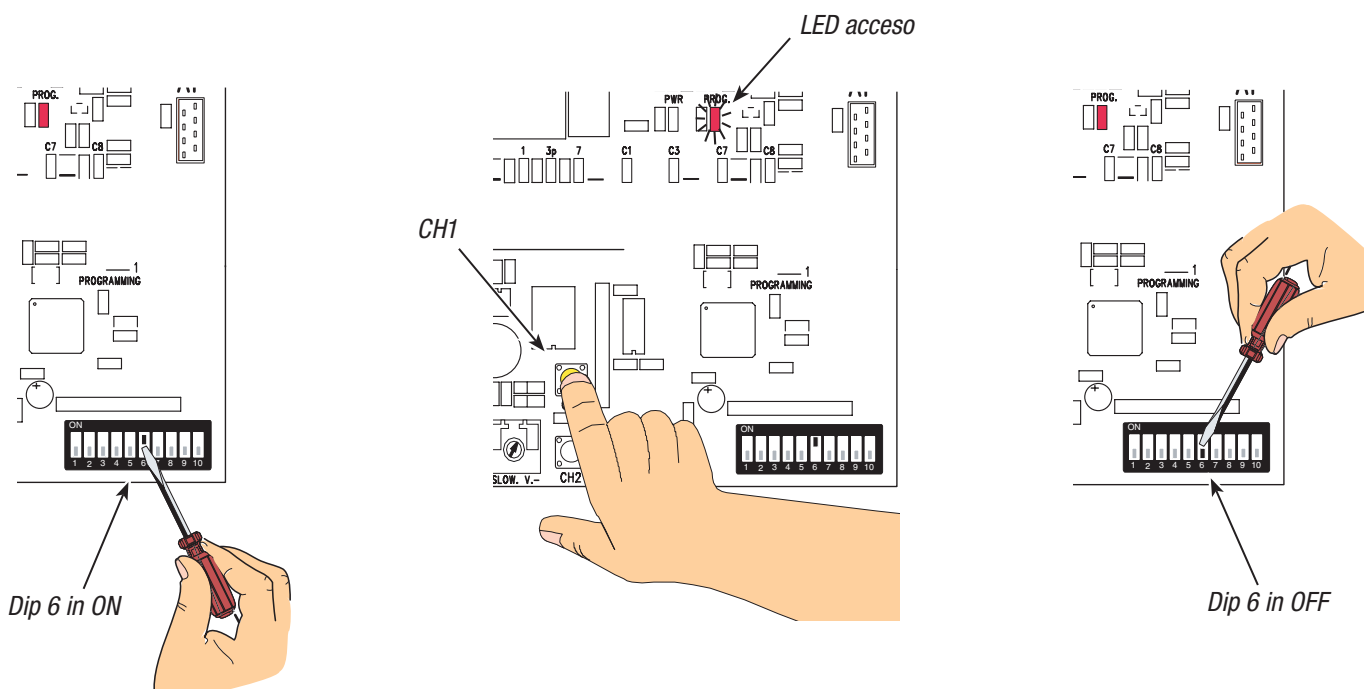

11 Mise en fonction de la commande radio

Antenne

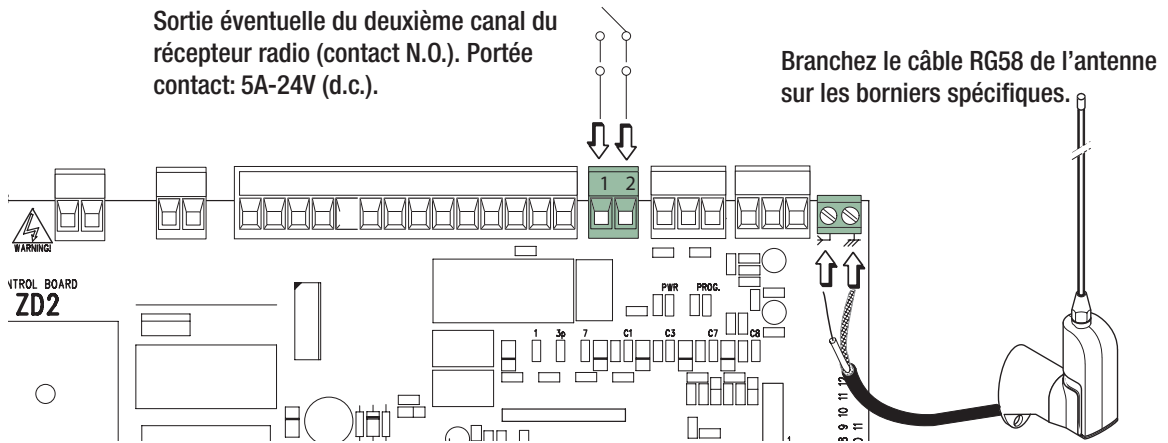

Carte de radiofréquence

Insérez la carte de radiofréquence sur la carte électronique **APRÈS AVOIR COUPÉ LE COURANT** (et débranchées les batteries si elles étaient insérées).

N.B. : La carte électronique ne reconnaît la carte de radiofréquence que quand elle est alimentée.

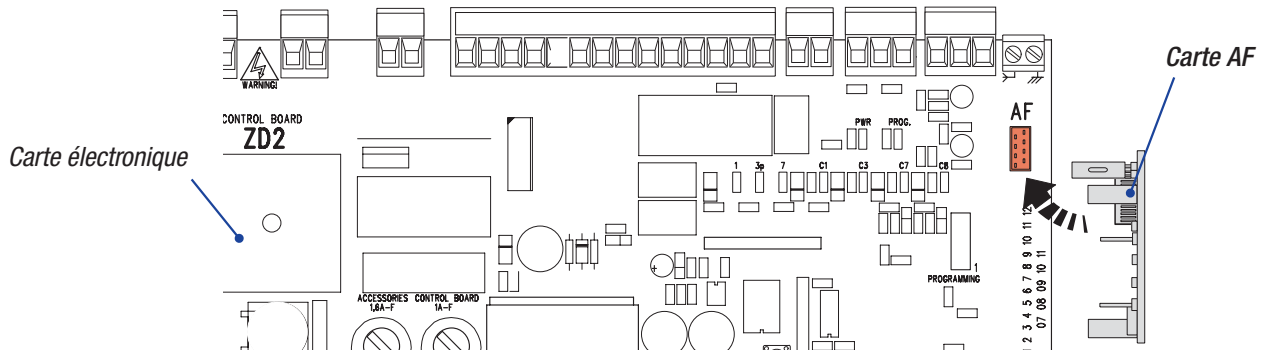

Emetteurs

ATOMO
AT01 • AT02
AT04

voir la notice fournie avec la carte de radiofréquence AF43SR

TOP
TOP-432A • TOP-434A

TOP
TOP-302A • TOP-304A

TOP
TOP-432NA • TOP-434NA
TOP-432S

TAM
T432 • T434 • T438
TAM-432SA

TOUCH
TCH 4024 • TCH 4048

TWIN
TWIN2 • TWIN4

voir les indications sur la boîte

Mise en mémoire

- Appuyez sans relâcher la touche CH1 sur la carte électronique. La led clignote.

CH1 = Canal pour commandes directes à une fonction de la carte du motoréducteur (commande "ouvreseulement"/ "ouvre-ferme-inversion" ou bien "ouvre-stop-ferme-stop", selon la sélection effectuée sur les dip-switch 2 et 3).

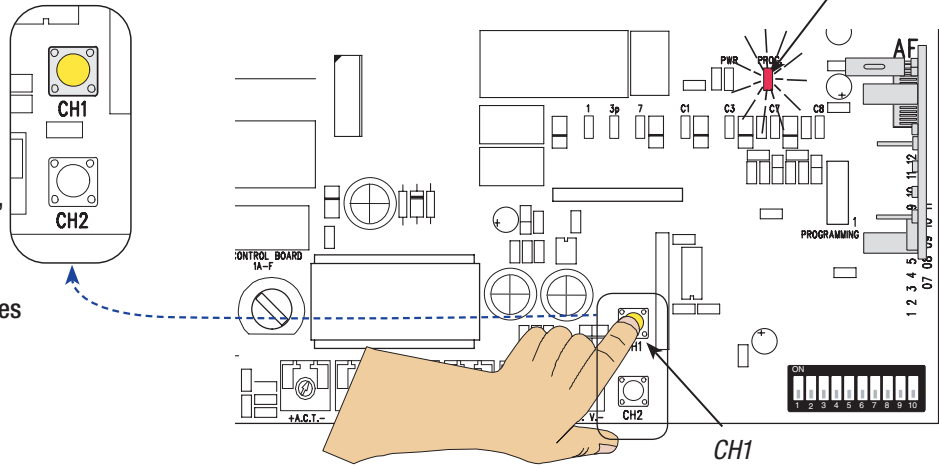

- Appuyez sur la touche du transmetteur à mémoriser. La led restera allumée pour confirmer que la mise en mémoire a été effectuée.

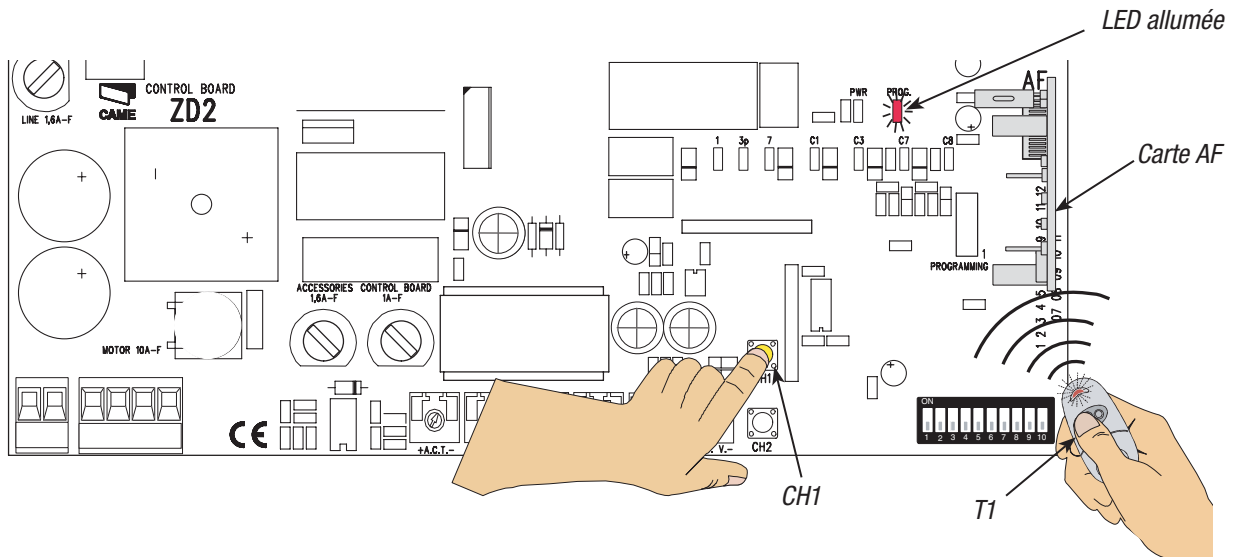

- Répétez l'opération en partant du point 1 et 2 pour la touche "CH2" en l'associant à une autre touche du transmetteur.

CH2 = Canal pour commande directe à un dispositif accessoire branché sur B1-B2.

